



# Källbok för gravyr

Din källa till alla gravyrmaterial, leveranser och tillverkningstjänster



# Den kompletta Gravograph-lösningen

## En kultur av enastående kvalitet

Gravograph är ett varumärke som ägs av Gravotech-gruppen, världens ledande tillverkare av märkningslösningar, som tillhandahåller ett komplett utbud av utrustning: roterande gravyrmaskiner, koldioxid-, fiber- och YAG-lasrar, nålprägling och inristning, gravyrmaterial, förbrukningsartiklar och -tjänster. I mer 80 år har Gravograph förblivit branschledande tack vare vår utrustning av hög kvalitet.

Denna framgång bygger på tre grundläggande fundament:

- Ett primärt fokus på våra kunders behov,
  - Vi levererar kontinuerligt de allra senaste lösningarna,
  - Effektiv kundservice från över 900 anställda världen över.
- Gravographs lagarbetare finns i över 40 länder runt om i världen, de arbetar dygnet runt för att tillhandahålla de bästa lösningarna för dina märknings-, gravyr- och skärbehov så snabbt som möjligt.

Gravograph-skilnaden bygger på:

- Kompletta lösningar: Gravographs produkter bjudande innefattar ett komplett utbud av personliga lösningar, skyltar och spårbara applikationer,
- En komplett teknisk lösning: maskiner, mjukvara, tillbehör och förbrukningsartiklar.
- En komplett lösning för teknisk support: lätt tillgänglig fältsupport och teknisk telefonsupport,

- En komplett utbildningslösning: utbildning på arbetsplatsen eller på Gravographs anläggningar, telefonsupport från gravyrexperter.

Gravographs heltäckande produktlinje innefattar:

- Världens största och mest innovativa sortiment av CNC-maskiner,
- Det senaste inom gravyrlösningar med koldioxid- och fiberlaser,
- Mångsidiga märkningssystem med nålprägling,
- Innovativ mjukvara avsedd för gravyrbranschen, utformad för att optimera Gravograph-maskiner,
- Det mest heltäckande sortimentet av material och gravyrmaterial på marknaden,
- Flexibla tillverkningstjänster på arbetsplatsen.

Gravograph utvecklar och marknadsför märkningslösningar med världens mest hållbara kvalitet och överträffar branschstandarderna för gravyr när det gäller produkt- och serviceprestation. Våra kvalitetshanteringssystem säkerställer att våra produkter och tjänster kontinuerligt förbättras och att alla våra lagarbetare är fast beslutna att säkerställa bästa möjliga service.



GRAVOTECH

	Kvalitet	04
	Reklamverktyg	06
	Skräddarsydda tillverkningstjänster	08
	Skräddarsydda material på begäran	10
	Sortimentguide	12
	Symboler	14
	Gravogrip	15
Plast Laser/roterande	Gravoply™ Laser	16
	Gravoply™ Ultra	18
	Gravoply™ 2	20
	Gravoglas™ 1	21
	Akryl	22
	Gravotac™ Exterior	23
	Flexilase™	24
	Stickalase™	25
	Gravostrat™ (Fenoharts)	26
	Rubbalase™ (Gummi)	27
Plast Roterande	Gravoply™ 1	28
	Gravoply™ 1 Design Matt Decor	29
	Gravoply™ 1 Design Translucent	29
	Gravoply™ 3C	30
	Gravofoil™	31
	Gravoglas™ 2-Plex™ Yta	32
	Gravoglas™ 2-Plex™ Underliggande yta	34
	Gravotac™	36
Metall Laser/roterande	Gravolase™ Metallics	37
	Metallex™	38
	Gravostrat™	39
	Gravoxal™	40
	Gravobras™ Exterior	42
	Gravometall™	43
	Colored Aluminum	44
	Trophy Brass	45
	AlumaMark®	46
	DuraBlack®	47
Skyltar	Skythållare och namnplattor	48
	Braille-lösning (punktskrift)	50
Gravyrtilbehör	Färg	54
	Smörjning och rengöring	57
	Montering	58
	Mekaniska fästordningar	60
Gravyrmaterial	Etiketter och brickor	62
	Märken	66
	Dörrskyltar	70
	Medaljer	72
	Nyckelringar	76
	Prydnadsplattor	78
Skärare och inlägg	Onecut	79
	Twincut	86
	Percut	88
	Diamanter	94
Maskiner, mjukvara och tillbehör	Mjukvara	98
	Gravyrmaskiner	100
	Jiggar och fästordningar	104
	Reglerpipar	106
	Tillverkningsutrustning	108
	Laserparametrar	110

# Våra gravyrmaterial: Garanti och engagemang

PREMIUM  
ENGRAVING  
MATERIALS

by

Hos Gravotech är kvalitet mycket mer än en norm eller ett koncept: det är ett sinnestillstånd drivet av kontinuerlig förbättring.

Detta förklarar varför de flesta av våra världskända varumärken såsom Gravoply™, Metallex™, Gravoglas™ 2-Plex™ eller Gravotac™, har blivit synonyma med kvalitet och är en reerens för konkurrenter att försöka nå upp till.

Vi är fast beslutna att respektera dessa värden som skapats under de senaste 60 åren och gör vårt yttersta för att uppfylla dina tuffaste krav.

För att göra detta har vi implementerat en Gravograph kvalitetstabell, som omfattar ett antal tekniska egenskaper som vi vill ska respekteras när det gäller våra produkter och sortiment:

GRAVOGRAPH 



## URVALET I VARJE PRODUKTSORTIMENT

Vårt breda materialsortiment inkluderar över 900 referenser i lager som utvecklats särskilt för gravyr och skärning.

”Ytskärning” eller ”omvänd” skärning, lasermärkning eller skärgravyr, alla våra sortiment av plast, metall eller stratifierade material finns att få i ett spektrum av färger, tjocklekar mellan 0,09 mm och 10 mm eller .004” och .40” allt efter produkterna och olika finisher (matt, blank, siden, struktur, metallisk, borstad). Den stora majoriteten av våra material är också kompatibla för digitalt tryck.

**För dig är detta en garanti för att du hittar rätt produkt för din applikation.**

Tack vare våra produktionsenheter i USA och Europa, kan vi erbjuda dig skräddarsydda lösningar (färg, finish, tjocklek mm.), även för små kvantiteter. Kontakta oss gärna!

## DRIFTREKOMMENDATIONER OCH ANVÄNDARVILLKOR

Gravotech garanterar att produkterna överensstämmer med de tekniska specifikationerna under normalt bruk, utan någon annan garanti inklusive att vara begränsad till garantier för säljbarhet, prestanda eller lämplighet.

Gravotechs garanti täcker förbrukningsmaterialsvorar en (1) månad från faktureringsdatumet. Förbrukningsgarantin täcker enbart fabriksfel; repor och färgvariationer är uttryckligen exkluderade från garantins täckning.

De tekniska specifikationerna baseras på användardata och tekniska rapporter från leverantörer eller från Gravotech, samt från självständiga laboratorietester. Följaktligen bör varje användare genomföra passande tester under normala brukningsförhållanden för att säkerställa att produktens långvarighet och lämplighet för det användningsområdet som användaren ämnat. Vanliga användningsförhållanden samt hårdare förhållanden såsom UV-ljus, hygrometri, salthalter eller temperaturskiftningar skall beaktas för att undvika att produktens kvalitet försämras.

Slutanvändaren är ansvarig för de resultat som uppstår under de egna testerna och därför även för det slutgiltiga beslutet angående produktens lämplighet, i överensstämmelse med Gravotechs specifikationer och rekommendationer.

## RÅMATERIAL

Våra material kommer från ett urval av de bästa leverantörerna i världen, som kan tillhandahålla de högst ställda garantierna när det gäller organisation (ISO\*).

Våra ABS och akryler är rena och utvalda bland de bästa klasserna.

Varje komponent genomgår en noggrann urvalsprocess som tar etiska och miljömässiga förpliktelser i beaktande (RoHS\*\*, REACH\*\*\*).

**För dig garanterar detta att vi följer alla förpliktelser och krav som våra kunder efterfrågar. Vi tillhandahåller skriftliga deklarerationer om du så önskar.**

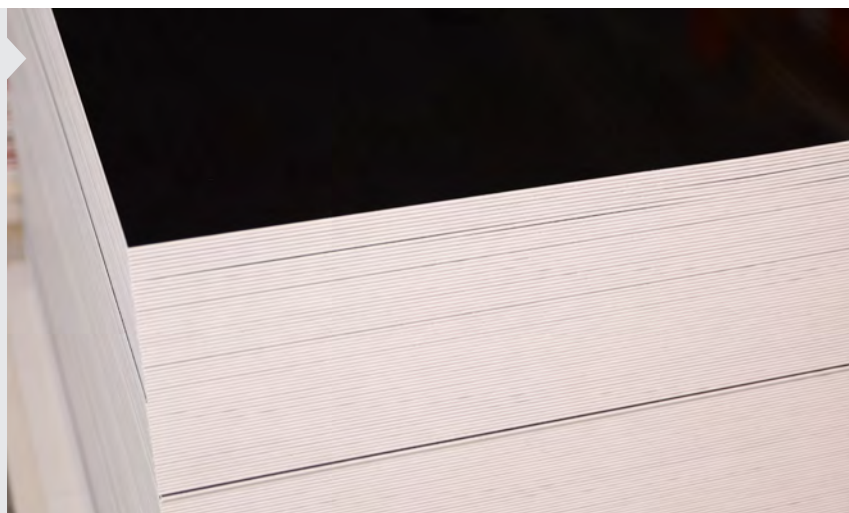



## FÄRGER

Färgåtergivning och samstämmighet från ett parti till ett annat efterfrågas särskilt av alla utövare av grafisk konst. UV-beständighet är ett krav för material som kommer i kontakt med ljus, i synnerhet utomhusapplikationer.

För att du ska kunna åta dig arbeten på ett helt säkert sätt, ställer vi våra förväntningar över marknadsstandard. Vårt val av komponenter och leverantörer görs i enlighet med detta. Våra driftsteam gör regelbundna kontroller med spektral kolorimeter för att mäta färgskillnader: vi jämför ljuset som återspeglas på ett slumpmässigt valt prov med vårt "Gyllene test". Denna mätning markerar färgskillnad (eller " $\Delta E$ ") och opacitet.

**För dig garanterar detta oklanderlig färg och bästa hållbarhet för materialet över tid.**



05

## STORLEKAR, TJOCKLEK OCH PLANHET

Varje materialskiva rätskärs vid 0,25 mm/meter (.01"/yd). I allmänhet är våra plaststorlekar till och med något högre än de dimensioner som anges.

**För dig innebär detta en garanti för att du utnyttjar hela det format du faktiskt köpt, även om det är sammanfogat i kanterna.**

Tjockleken på de olika lager som utgör våra material är fint kalibrerad och våra ingenjörer och tekniker behärskar våra recept och utför våra recept perfekt. För Gravoply™ 2, Metallex™, Gravoply™ Laser and Gravoply™ Ultra: är det översta skiktet endast några mikrometer tunt.

**För dig innebär detta möjlighet att uppnå extremt fin och estetisk gravyr, att minimera bildandet av flisor eller rök och dra fördel av din gravrymaskins högsta hastighet och produktivitet, antingen den är mekanisk eller laserstyrd.**

Gravoply™ 1, Gravoglas™ 2-Plex™ och även Gravotac™: olika skikt kalibrerade vid 250 mikrometer monteras genom varmpressning i våra verkstäder. Våra produkter är inte samextruderade, eftersom denna teknik inte kan garantera jämnhet när det gäller tjocklek eller materialets planhet. För att uppnå bästa möjliga planhet, utförs denna "laminerings"-fas i mycket små partier och till och med per enhet!

**För dig innebär detta en garanti för att du uppnår exakt och jämn djupgravyr samt fräsningsarbeten av hög kvalitet på materialskivans hela yta.**

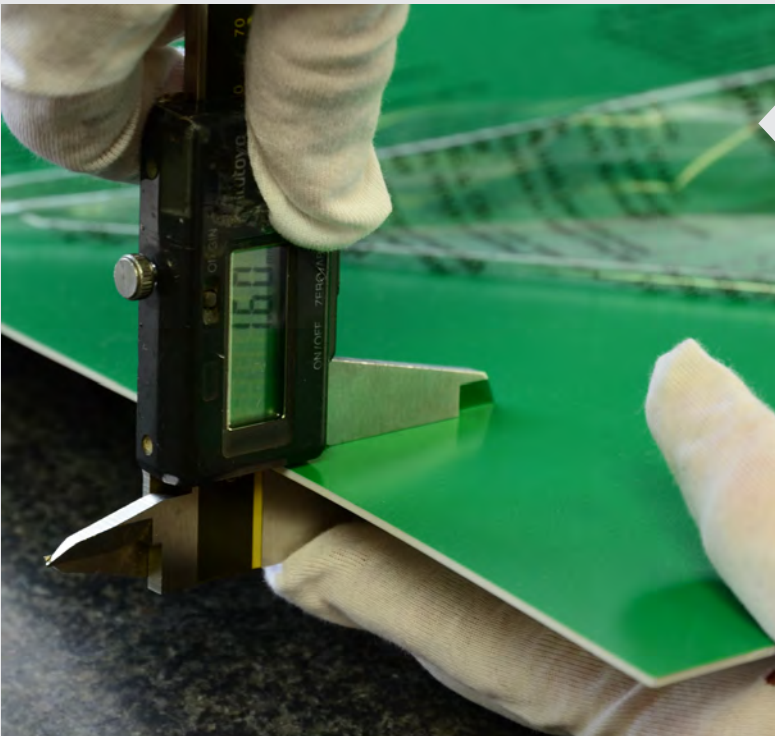

## SKYDD, PAKETERING, SPÅRBARHET

Våra material skyddas individuellt av en "Gravograph"-anpassad, beständig halvhaftande skyddsfilm. Detta säkerställer att graverade eller frästa ytor skyddas från föroreningar eller förändring.

Varje materialskiva är också försedd med en etikett med dess referens, beteckning och tillverkningspartinummer. Detta säkerställer att vårt kvalitetssäkringssystem har den spårbarhetsinformation som krävs i händelse av att varan är defekt.

Våra förpackningsprodukter är anpassade till transportbegränsningar över hela världen och har bevisat sin robusthet.

**För dig innebär detta en garanti att du köper en originalprodukt och drar fördel av våra materials förstklassiga kvalitet tills de når våra verkstäder.**



Den särskilda omsorg vi visar när det gäller produkters spårbarhet gör det möjligt för oss att ta del av våra kunders och partners feedback och därför fortsätta förbättra, till allas nytta.

Detta är vad vi kallar kontinuerlig förbättring, det som driver vår organisation framåt och det är vårt företags anda.

\*ISO: International Standard Organisation

\*\*RoHS: Restriction of the use of certain Hazardous Substances (Begränsning för användning av farliga substanser)

\*\*\*REACH: Registration, Evaluation and Authorisation of Chemical substances (registrering, utvärdering och godkännande av kemiska substanser)



# Reklamverktyg: Gravograph kan hjälpa dig!

PREMIUM  
ENGRAVING  
MATERIALS

by

GRAVOGRAPH 

Gravograph tillhandahåller ett stort utbud av marknadsföringsverktyg för att hjälpa dig att välja ut och marknadsföra våra gravyrmaterial.



KATALOG

E-KATALOG

WEBBPLATS

## PROVBÖCKER : HÖGKLASSIG VERSION

ref.71930

Det nödvändiga verktyget för att välja exakt det du behöver från riktiga materialprov.

Inklusive plast laser/rotering; plastrotering; metall; utöver det riktiga materialprovet, presenterar det också applikationerna, fördelarna, specifikationerna och funktionerna

**Reklamblad:** sidor av den högklassiska versionen. Tillgänglig individuellt.



Plast laser/rotering	
Gravoply™ Laser	71943
Gravoply™ Ultra p.1+2	71944
Gravoply™ 2	71945
Gravoglas™ 1	71946
Akryl	71947
Gravotac™ Exterior	71948
Flexilase™	71949
Gravostrat™	71950
Rubbalase™	71951

Plast rotering	
Gravoply™ 1 p.1+2+3	71952
Gravofoil™ / Gravoply™ 3C	71953
Gravoglas™ 2Plex™ Surface p.1+2	71954
Gravoglas™ 2Plex™ Subsurface p.1+2	71955
Gravotac™	71956

Metall	
Gravolase™ Metallics	71957
Metallex™	71958
Gravostrat™	71959
Gravoxal™	71960
Gravoxal™ Premium	71961
Gravoxal™ (US)	71965
Gravobrass™ / Gravometal™	71962
Färgad aluminium / trefämässa / färgat stål	71963
AlumaMark® / DuraBlack®	71964



## PROVBÖCKER : NOMADVERSION

Det nödvändiga verktyget för att välja exakt det du behöver från riktiga materialprov.

I plastmappar

- Plast laser/rotering: **ref.71932**
- Plast rotering: **ref.71931**
- Metall: **ref.71933**



## SKRÄDDARSYDDA TILLVERKNINGSTJÄNSTER

Upptäck våra skräddarsydda tillverkningsfunktioner från riktiga gravyrprover.

Ref. 68343



## LÖSNINGAR FÖR INDUSTRIEN.

Upptäck våra lösningar för industrin utifrån märkprover.

Ref. 74699



## SKYLTSÄT

Skytset som presenterar hela vårt sortiment av gravyrmaterial tack vare riktiga prover. Kan vara väggmonterade eller användas som arbetsböcker i våra butiker eller visningsalrar.

På begäran



## AFFISCH

Väggaffischer med översikt över vårt hela materialsortiment.

Ref. 71938

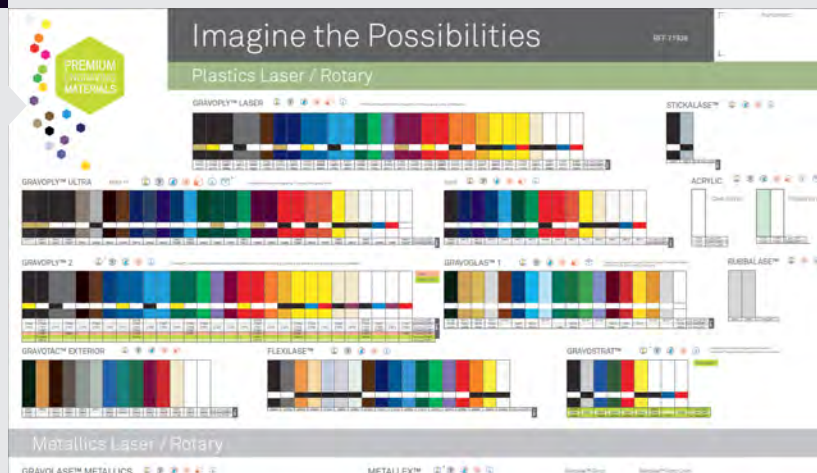

# Skräddarsydda tillverkningstjänster

PREMIUM  
ENGRAVING  
MATERIALS

by

GRAVOGRAPH 

Spar tid och pengar genom att använda vårt breda utbud av tillverkningstjänster som uppfyller dina mest krävande behov.

## FORMATSKUREN

Specialtillverkade former efter dina specifikationer. Form och storlek på begäran (rektangulär, rund, oval, ränder, remsor, specialformer).



Skyttar med konkava hörn



Runda blanka



Skärning



Ovala blanka

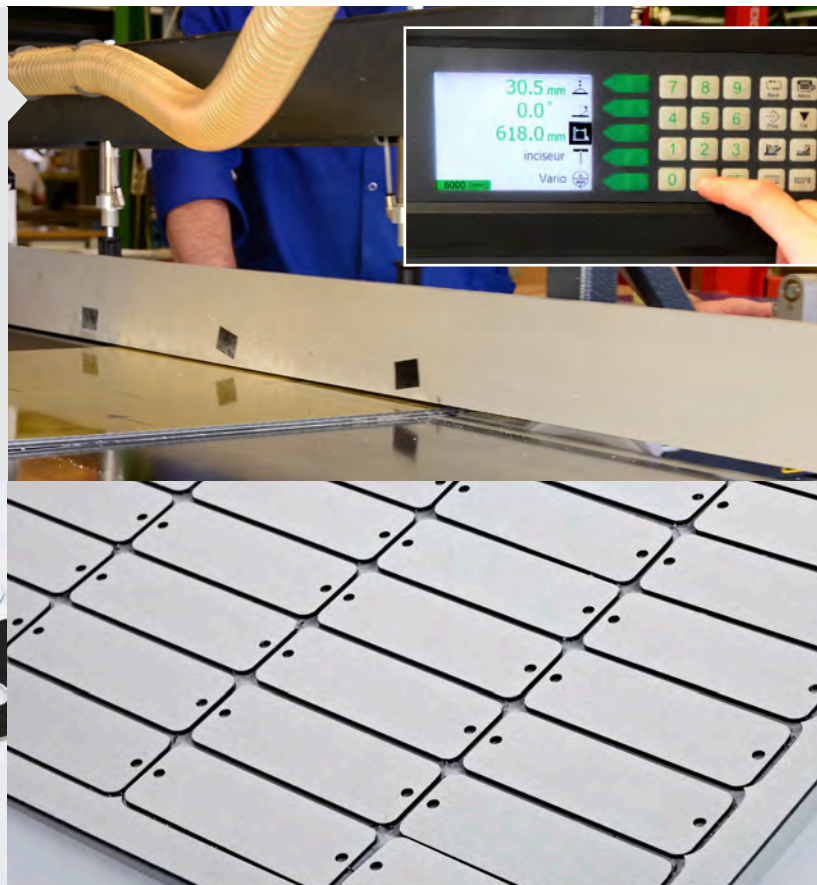

## FINISH

### Fasettering

Fasettering är skärning av en snygg kant för att skapa en bård. Vår standardfasett är i 45° vinkel.

### Borrhål

För att passa in din montering i plast och metall

Hål placeras efter dina specifikationer.

När du mäter upp hål, följ nedanstående illustrerade exempel.



1. Från hålets mitt till det andra hålets mitt.
2. Från hålets mitt till materialets övre kant.
3. Från hålets mitt till materialets sidkant.
4. Diametern av ett försänkt hål som ska borraras (för fastspänning av material och vägghållare med skruvar med plant huvud).







## Rundade / konkava hörn

Vi tillhandahåller ett brett utbud av olika radial för hörn.



## Böjning

Plastmaterial (utom fenolharts) kan böjas till stående skyltar, märken mm. Maximal längd på böjning är 50 mm (20").

## BAKSTYCKE

### Häftande

Vi kan applicera häftande bakstycken till märken, namnplattor, remсор och plåtar. Självhäftande bakstycken appliceras innan materialet skärs till.

### Magnetisk

För temporär fastsättning av informationsbrickor på metallhyllor, kan vi applicera magnetiska bakstycken på plåtar, remсор och ark.

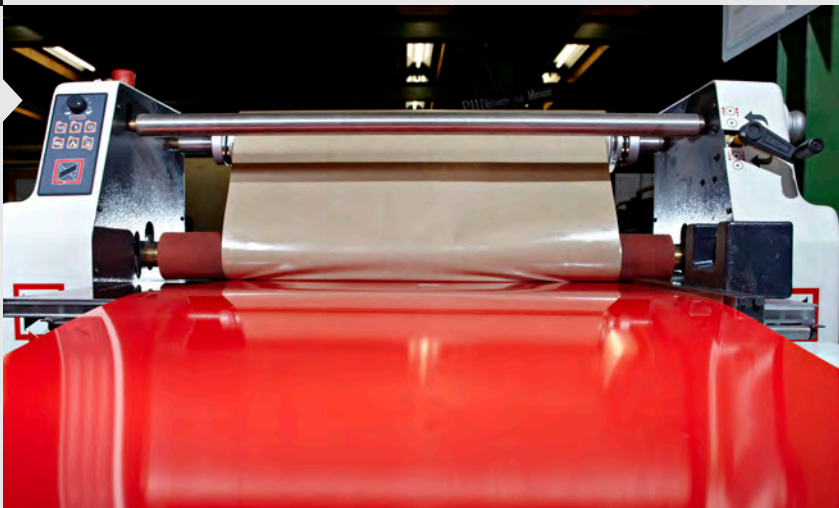

## MÄRKEN

Vi kan specielltillverka ditt märke i plast eller mässingsplåt. Specificera: form, storlek och material, fästansordning, smält, cementerad eller hårdvara, rundade eller fyrkantiga hörn, fasetterad eller icke fasetterad kantbehandling.

Varmpräglning /silkscreen / digitalt tryck. För att lägga till en färgad logotyp eller inskription på märken, ID-plattor mm.

### Typer av fästansordningar för varmpräglning i vår verkstad



### Prisuppgift

För alla dessa tjänster, kan du be din Gravograph-partner om en prisuppgift!

### Ledtid

Alla tillverkningsordrar är specialordrar. Tillverkningstiden är endast en uppskattning och kan variera efter produktionsbelastning.

### Returpolicy

Det går inte att returnera en tillverkningsorder eftersom de är specialbeställda. Säkerställ att du tillhandahåller korrekt information när du gör en tillverkningsbeställning.



# Skräddarsydda material på begäran

PREMIUM  
ENGRAVING  
MATERIALS

by

GRAVOGRAPH 

KAN DU INTE HITTA PLASTPRODUKTEN DU LETAR EFTER?

Gravograph kan tillhandahålla äganderättskyddat material utifrån dina specifikationer.

VÄLJ:

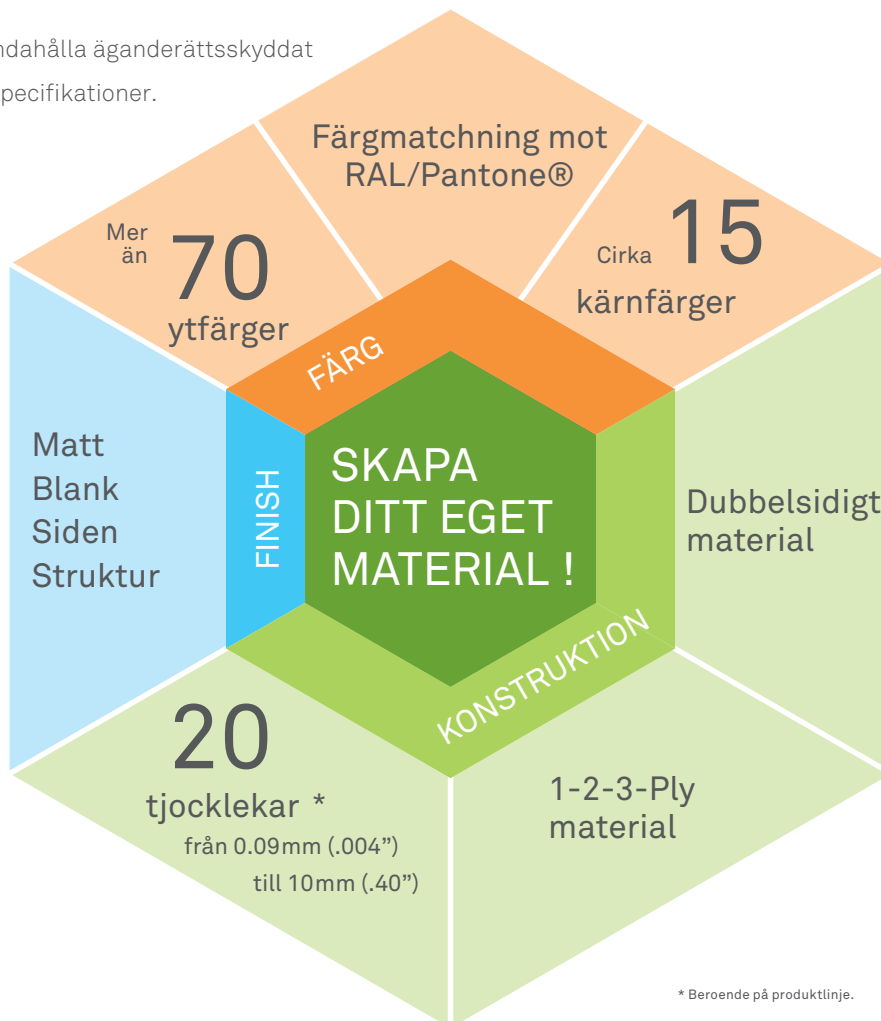

## FÄRGMIXNING

Gravograph tillhandahåller alla färgkombinationer!

Välj gravyrplåtar i den färgkombination du väljer själv. Blanda bara befintlig ytfärg med någon befintlig kärnfärg för följande material-sortiment:

- Gravoply™ Laser
- Gravoply™ Ultra
- Gravoply™ 2
- Flexilase™
- Gravoply™ 1
- Gravoglas™ 2-Plex™
- Gravolase™ Metallics
- Metallex™



## FÄRGMATCHNING

Behöver du en specifik ytfärg (för att matcha din grafiska ramverk, logotyp, mm.)?

Ange en RAL-, Pantone®- eller NCS®-kod så applicerar vi denna färg över ABS- eller akrylbasen som du valt.

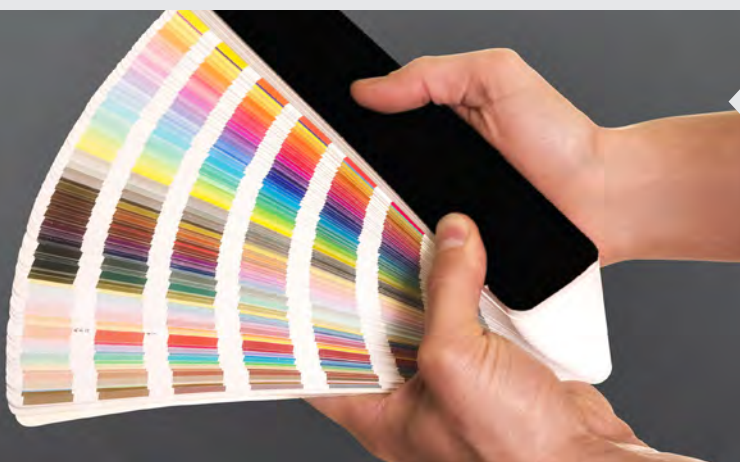

## DUBBELSIDIGT MATERIAL

Söker du dubbelsidigt material?

Kontakta oss så framställer vi dina dubbelsidiga plåtar i:

- Gravoply™ Laser
- Gravoply™ Ultra
- Gravoply™ 2
- Gravoply™ 1
- Gravoglas™ 2-Plex™
- Gravalase™ Metallics
- Metallex™

Exempel:

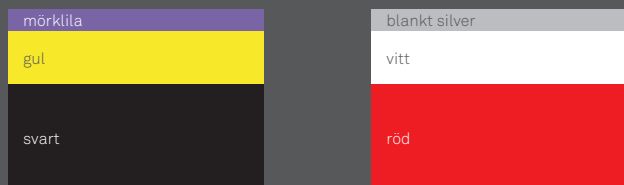

Samma ytfärg på båda sidorna

Olika ytfärger på varje sida

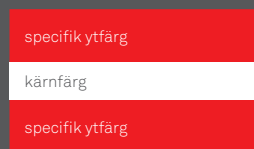

## GRAVOPLY™ 3C

Vårt Gravoply™ 3C-sortiment tillhandahåller de mest använda färgerna. Men vi kan framställa upp till 1500 färgkombinationer på begäran.

## SPECIFIK TJOCKLEK

Kräver din applikation en särskild materialtjocklek?

Låt oss veta vilka era krav är så producerar vi ett material som är anpassat efter era krav.



## YTFINISH

Välj ytfinish från våra standardfinisher matt, blank, siden eller struktur; vi kan applicera dem på de flesta av våra plastmaterial.

Exempel:

- Gravoply™ Laser röd/vit (49988) har en matt finish men kan tillverkas med en blank finish på begäran.
- Gravoply™ Ultra blå/vit (18990) har en matt finish: fråga efter den med en strukturfinish.

## SPECIFIKA KÄNNETECKEN

Söker du en produkt som ska ha specifika egenskaper, för en viss applikation och miljö? Beskriv dina krav så hittar vi den lämpligaste lösningen till din applikation.

### Prisuppgift

För alla dessa tjänster, kan du be din Gravograph-partner om en prisuppgift!

### Ledtid

Alla tillverkningsordrar är specialordrar. Tillverkningsstiden är endast en uppskattning och kan variera efter produktionsbelastning.

### Returpolicy

Det går inte att returnera en tillverkningsorder eftersom de är specialbeställda. Säkerställ att du tillhandahåller korrekt information när du gör en tillverkningsbeställning.

# Sortimentguide

Plast  
Laser/roterare

		Gravoply™ Laser	Gravoply™ Ultra	Gravoply™ 2	Gravoglas™ 1	Akryl	Gravotac™ Exterior	Flexlase™	Sticelase™	Gravostat™	Rubbalase™	Gravoply™ 1		
Gravörsys-tem	Koldioxidlaser	■	■	■	■	■	■	■	■	■	■			
	Fiberlaser													
	Roterande	■	■	■	■	■	■	■	■	■		■		
	UV-tryck	■	■	■	■	■	■	■	■	■		■		
Applikationer	Begravningsplattor: urnplattor - kistplattor - gravstenar .../...			■	■			■	■			■		
	ADA / DDA / skyltar med punktskrift						■							
	Små etiketter: märken - dörrskyltar - troféplattor - bagageetiketter .../...	■	■	■				■	■			■		
	Små skyltar: märken - dörrskyltar - sportbrickor - priser - kostbrickor på museum.../...	■	■	■		■		■	■			■		
	Säkerhetsskyltar - tekniska skyltar	■	■	■						■		■		
	Stora skyltar - flödesdiagram - kataloger/register - platskartor - väganvisningar - yrkesbrickor	■	■	■	■	■	■						■	
	Skyltar - utskurna bokstäver(skyltning / dirigering / prototypframställning) - POP - skyltningar - akrylarbete				■	■	■	■						
	Skyltar - utskuren metall (skyltning / dirigering / prototypframställning)													
	märkplåtar (massproduktion) - industriella ID - plattor								■					
	elektriska plattor - tryckknapp, kabelbrickor	■	■	■									■	
	frontpaneler / flödesdiagram	■	■	■	■						■		■	
	Gummistämplar											■		
	Specifikationer	Ytfinish	Matt	■	■	■		■	■	■		■		
Borstad									■					
Blank						■	■		■		■			
Siden				■									■	
Struktur														
Komposition		Akryl	■	■		■	■	■	■	■				
		ABS			■								■	
		Aluminium												
		Mässing												
		PVC												
Funktioner	Ytgravyr	■	■	■		■	■	■	■	■	■	■		
	Gravyr på underliggande yta		■		■	■	■							
	Koldioxidlaserskärning	■	■		■	■	■	■	■		■			
	Interiör	■	■	■	■	■	■	■	■	■	■	■		
	Exteriör	■	■		■	■	■							
	Skära	■	■	■				■	■				■	
	Såg		■	■	■	■	■			■			■	
	Silkscreen	■	■	■	■	■	■		■	■			■	
	Varmpräglning	■	■	■	■	■	■						■	
	Varmböjning	■	■	■	■	■	■						■	
	Repbeständig		■	■	■	■	■				■		■	
	Flexibel	■	■	■			■	■	■			■	■	
	Brytbeständig			■		■	■		■		■		■	
	UV-beständig	■	■		■		■							
	Lägsta temperatur	-40°C (-40°F)	-40°C (-40°F)	-40°C (-40°F)	-40°C (-40°F)	-40°C (-40°F)	-40°C (-40°F)	-40°C (-40°F)	-40°C (-40°F)	-60°C (-76°F)	-40°C (-40°F)	-40°C (-40°F)	-40°C (-40°F)	
Högsta temperatur	80°C (176°F)	80°C (176°F)	80°C (176°F)	80°C (176°F)	80°C (176°F)	80°C (176°F)	80°C (176°F)	80°C (176°F)	200°C (392°F)	180°C (356°F)	80°C (176°F)	80°C (176°F)		
Sida	>	16	18	20	21	22	23	24	25	26	27	28		



För att snabbt identifiera och välja rätt material för dina applikationsbehov, leta efter nedanstående symboler som visar de huvudsakliga funktionerna för alla Gravographs materialsortiment.



### Gravering och skärning med koldioxidlaser

Gäller i allmänhet för kärnmaterial i akryl samt gummi som kan graveras och skäras med koldioxidlaser. Även lämplig för överdragna eller anodiserade metaller. ABS-material kan också graveras/skäras med koldioxidlaser även om skärresultat och laserkvalitet kan variera efter material och/eller färger. Bortsett från några undantag, kan de flesta material som kan graveras med koldioxidlaser också graveras genom rotering.



### Lasergravering med fiber

Gäller i allmänhet för metaller, antingen släta eller överdragna. En stor mängd plaster kan också graveras med fiberlaser.



### Roterande gravyr (med ett roterande skärverktyg)

Den mest mångsidiga gravyrtekniken. Lämplig för de flesta plastmaterial och metaller.



### UV-tryck

UV LED tryckmaterial



### Inomhusbruk

Material anpassat för inomhusbruk, vilket inte kräver UV-resistens eller resistans för klimatförändringar.



### Utomhusbruk

Inom ramen för de tekniska specifikationerna som tillhandahålls av Gravotech, och i överensstämmelse med standardbruksättet är materialet designat för att utstå klimat- och solljusförändringar utan märkbara förändringar utav egenskaperna. På grund av många olika användningsförhållanden kan Gravotech inte garantera materialets hållbarhet.



### Ytgravyr

1-ply-, 2-ply- eller 3-plymaterial antingen utförd med laser eller gravyr för att blotta materialets kärna och därigenom ge en färgkontrast mellan lock (ytskikt) och kärna (grundfärg).



### Gravyr på underliggande yta (även känt som omvänd gravyr)

Gäller för 1-ply- och 2-ply klara grundmaterial.

Laser används på materialet eller det graveras från baksidan.

När laser använts på materialet eller det har graverats, kan tecken och logotyper målas på baksidan för att uppnå estetisk färgkontrast.



## Ingen tejp, inget vacuumbord

Den spar tid för dina gravyr- och skärarbeten.

- Alla slags plast- eller metallmaterial i olika tjocklek fästs på ett säkert och enkelt sätt
- Också lämplig för att hålla små föremål: medaljer, brickor, etiketter, mm.
- Idealisk för gravyr och skärning beroende på material
- Inga oljiga rester efter användning

## Det outhärliga monteringsutrustningen för dina dagliga arbeten

Flexibelt material placerat på ditt gravyr-/märkningsbord\* för att stödja materialet som ska graveras eller skäras på plats.

\*För IM4, M20, IS200 & M40 använd ett stödbord, se nedan för mer information.

## Lätt att använda



1. Placera Gravgrip™  
på ditt bord

2. Positionera materialet  
och tryck ner

3. Gravera !

## Gravgrip™-storlekar

Välj den storlek som kommer att passa din maskins arbetsområde bäst.

67252	610 x 610 mm (24" x 24")
71052	610 x 305 mm (24" x 12")
45696	310 x 215 mm (12".20 x 8.46")
71053	305 x 200 mm (12" x 7.87")
71054	225 x 80 mm (8.85" x 3.15")
70996	120 x 100 mm (4.72" x 3.93")
72027	120 x 80 mm (4.72" x 3.15")
71056	Skärstorlek på begäran

För maskiner i mindre storlek, använd ett av stödborden\* särskilt utformade för det ändamålet.

	Gravgrip™ stödbord*	Levereras med reservmatta
72024	för IM4-maskiner	ref. 72027 (120 x 80 mm) (4.72" x 3.15")
70997	för M20/M20XL-maskiner	ref. 70996 (120 x 100 mm) (4.72" x 3.93")
71116	för IS200-maskiner	ref. 71054 (225 x 80 mm) (8.85" x 3.15")
45697	för M40-maskiner	ref. 45696 (310 x 215 mm) (12.20" x 8.46")

\* Alla stödbord levereras med ett stycke av Gravgrip™ för att passa.

Se också sid. 112 Jigger och fästordningar.

## Minsta underhåll

- Rengör med tvålatten



## FÖRDELAR

- UV-stabil
- Perfekt för inomhus- och utomhusskyltar
- Ett stort sortiment färger
- Matt finish
- Mikrotunt ytskikt för detaljerad gravyr
- Minska lagret med ett material för roterande-, laser-, inomhus- och utomhusbehov

## APPLIKATIONER

Informationsskyltar, industriella skyltar, etiketter, identifikationsskylt

## SPECIFIKATIONER

Finish	Matt
Sammansättning	Akryl
Gravyrdjup	0.1 mm (.004")
Hel plåt	1220 mm x 610 mm (48" x 24")
Halv plåt	610 mm x 610 mm (24" x 24")
Kvartsplåt	610 mm x 305 mm (24" x 12")
Annan storlek	-

## FUNKTIONER

Interiör	■
Exteriör	■
Skära	■
Såg	-
Silkscreen	■
Varmprägling	■
Varmböjning	■
Represistent	-
Flexibel	■
Brytbeständig	-
UV-beständig	■
Lägsta temperatur	-40°C (-40°F)
Högsta temperatur	80°C (176°F)

## TEKNISKA RÅD

Det mest mångsidiga plastmaterialet inomhus-, utomhus-, laser- och roterande gravyr och skärning. En produkt, ett lager, många applikationer.

Du kan blanda vilken yta som helst och vilken kärna som helst på begäran.

Se skräddarsydda material på begäran s.10



Flexibilitet och prestation för både inomhus- och utomhusvaror

Ytgravyr / kärnfärg	2-ply	
	0.8 mm (1/32")	1.3 mm (.050")
vitt / röd	51047	51006
vitt / blå	51057	51011
vitt / svart	51017	49971
mandel / svart	51022	49978
gul / röd	51048	51007
gul / blå	51058	51012
gul / svart	51018	49973
mörkgul / svart	51019	49977
orange / vitt	51035	51005
orange / svart	51020	51001
röd / vitt	51034	49988
röd / gul	51055	51009
bourgogne / vitt	51043	49997
bourgogne / guld	51062	51016
mörklila / vitt	67005*	80771*

\*Färgen kan blekna i förtid.

GRAVOGRAPH

Dimensionerna som anges representerar vårt minsta åtagande. Tryckta färger endast för visning. Kan inte fungera som ersättning för riktigt materialprov.





Flexibilitet och prestation för både inomhus- och utomhusvaror

Ytgravyr / kärnfärg	2-ply	
	0.8 mm (1/32")	1.3 mm (.050")
äppelgrön / vitt	51042 49996	70003
tallgrön / vitt	51039 49995	70002
himmelsblå / vitt	51037 49990	69997
himmelsblå / svart	51021 49979	69993
blå / vitt	51036 49989	69996
blå / gul	51056 51010	80772
flygvapenblå/ vitt	51038 49991	69998
flygvapenblå/ guld	51061 51015	80773
brun / vitt	51044 49993	70000
grå / vitt	51046* 49992*	69999*
grå / svart	51023* 49974*	69994*
svart / vitt	51033 49987	69994
svart / gul	51049 51008	80775
svart / guld	51060 80776	80776

\*Färgen kan blekna i förtid.

Dimensionerna som anges representerar vårt minsta åtagande.  
Tryckta färger endast för visning. Kan inte fungera som ersättning för riktigt materialprov.

GRAVOGRAPH

## FÖRDELAR

- UV-stabil
- Perfekt för inomhus- och utomhusskyltar
- Ett stort sortiment färger
- Matt finish
- Mikrotunt yttskikt för detaljerad gravyr
- Minska lagret med ett material för roterande-, laser-, inomhus- och utomhusbehov

## APPLIKATIONER

Informationsskyltar, industriella skyltar, etiketter, identifikationsskylt

## SPECIFIKATIONER

Finish	Matt
Sammansättning	Akryl
Gravrydjup	0.1 mm (.004")
Hel plåt	1220 mm x 610 mm (48" x 24")
Halv plåt	610 mm x 610 mm (24" x 24")
Kvartsplåt	610 mm x 305 mm (24" x 12")
Annan storlek	-

## FUNKTIONER

Interiör	■
Exteriör	■
Skära	■
Såg	-
Silkscreen	■
Varmpräglning	■
Varmböjning	■
Repsistent	-
Flexibel	■
Brytbeständig	-
UV-beständig	■
Lägsta temperatur	-40°C (-40°F)
Högsta temperatur	80°C (176°F)

## TEKNISKA RÅD

Det mest mångsidiga plastmaterialet inomhus-, utomhus-, laser- och roterande gravyr och skärning. En produkt, ett lager, många applikationer.

Du kan blanda vilken yta som helst och vilken kärna som helst på begäran.

Se skräddarsydda material på begäran s.10



## FÖRDELAR

- Lasergravyr och skärning
- Perfekt för inomhus- och utomhusskyltar
- Unikt 0,05 mm (.002") lockskikt för detaljerad gravyr
- Utmärkt för fotolaserbehandling
- Tjocklek 0.25mm finns med självhäftande baksida på förfrågan

## APPLIKATIONER

Märken, prisplaketter, inre och yttre skyltar

## SPECIFIKATIONER

Finish	Matt
Sammansättning	DR Akryl
Gravryrdjup	0.1 mm (.004")
Hel plåt	1220 mm x 610 mm (48" x 24")
Halv plåt	610 mm x 610 mm (24" x 24")
Kvartsplåt	610 mm x 305 mm (24" x 12")
Annan storlek	-

## FUNKTIONER

Interiör	■
Exteriör	■
Skära	■
Såg	■
Silkscreen	■
Varmprägling	■
Varmböjning	■
Represistent	■
Flexibel	■
Brytbeständig	-
UV-beständig	■
Lägsta temperatur	-40°C (-40°F)
Högsta temperatur	80°C (176°F)

## TEKNISKA RÅD

Lasergravyr och fräsgravyr, ett mångsidigt material för inomhus- och utomhusbruk. Se skräddarsydda material på begäran s.10



## Matt \*\*

Ytgravyr / kärnfärg		2-ply		2-ply	
		0.5 mm (.020")	1.6 mm (1/16")	0.5 mm (.020")	1.6 mm (1/16")
klar / vitt		18965*	19009*	tallgrön / vitt	29491
vitt / röd			18997	himmelsblå / vitt	70955 70953
vitt / asurblå			18996	blå / vitt	18952 18990
vitt / svart		18946	18984	flygvapenblå / vitt	29492
mandel / svart			29500	marinblå / vitt	29494
gul / svart		18955	18993	kungsblå / vitt	19015
orange / vitt			19000	brun / vitt	29495
orange / svart			29499	chokladbrun / vitt	29493
röd / vitt		18949	18987	ljusgrå / svart	29496
röd / svart			29498	brungrått / vitt	29501
bourgogne / vitt			18980	klar / svart	18962* 19006*
bourgogne / guld			18999	svart / vitt	18943 18981
äppelgrön / vitt		18970	19012	svart / guld	18976 19004
skogsgrön / vitt			19001	blank svart / guld	18973**
skogsgrön / guld			18998		

\* Lämplig för Gravyr på underliggande yta  
\*\* Förutom 18973 blank finish.

GRAVOGRAPH 

Dimensionerna som anges representerar vårt minsta åtagande.  
Tryckta färger endast för visning. Kan inte fungera som ersättning för riktigt materialprov.







## Siden

		2-ply	
Ytgravyr / kärnfärg		1.6 mm (1/16")	2.4 mm (3/32")
vitt / röd		29514	29514
vitt / asurblå		29518	29518
vitt / svart		29507	29507
mandel / svart		29531	29531
gul / svart		29511	29511
orange / vitt		29521	29521
röd / vitt		29512	29512
röd / svart		29529	29529
äppelgrön / vitt		29513	29513
skogsgrün / vitt		29515	29515
himmelsblå / vitt		70954	70954
blå / vitt		29510	29510
flygvapenblå / vitt		29522	29688
kungsblå / vitt		29519	29519
svart / vitt		29508	29687

### FÖRDELAR

- Lasergravyr och skärning
- Perfekt för inomhus- och utomhusskyltar
- Unikt 0,05 mm (.002") lockskikt för detaljerad gravyr
- Utmärkt för fotolaserbehandling
- Tjocklek 0.25mm finns med självhäftande baksida på förfrågan

### APPLIKATIONER

Märken, prisplaketter, inre och yttre skyltar

### SPECIFIKATIONER

Finish	Siden
Sammansättning	DR Akryl
Gravrydjup	0.1 mm (.004")
Hel plåt	1220 mm x 610 mm (48" x 24")
Halv plåt	610 mm x 610 mm (24" x 24")
Kvartsplåt	610 mm x 305 mm (24" x 12")
Annan storlek	-

### FUNKTIONER

Interiör	■
Exteriör	■
Skära	■
Såg	■
Silkscreen	■
Varmprägling	■
Varmböjning	■
Repsistent	■
Flexibel	■
Brytbeständig	-
UV-beständig	■
Lägsta temperatur	-40°C (-40°F)
Högsta temperatur	80°C (176°F)

### TEKNISKA RÅD

Lasergravyr och fräsgravyr, ett mångsidigt material för inomhus- och utomhusbruk. Se skräddarsydda material på begäran s.10

Dimensionerna som anges representerar vårt minsta åtagande.  
Tryckta färger endast för visning. Kan inte fungera som ersättning för riktigt materialprov.

GRAVOGRAPH

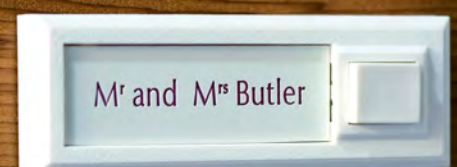



## FÖRDELAR

- Mikrotunt ytskikt
- Perfekt för små tecken och detaljerade logotyper
- Gravoply™ 2 blank har ett extra hållbart, repbeständigt, blankt lock

## APPLIKATIONER

Märken, identifieringsplattor,  
inre skyltning

## SPECIFIKATIONER

Finish	Matt
Sammansättning	ABS
Gravrydjup	0.1 mm (.004")
Hel plåt	1220 mm x 610 mm (48" x 24")
Halv plåt	610 mm x 610 mm (24" x 24")
Kvartsplåt	610 mm x 305 mm (24" x 12")
Annan storlek	-

## FUNKTIONER

Interiör	■
Exteriör	-
Skära	■
Såg	■
Silkscreen	■
Varmprägling	■
Varmböjning	■
Reparistent	■
Flexibel	■
Brytbeständig	■
UV-beständig	-
Lägsta temperatur	-40°C (-40°F)
Högsta temperatur	80°C (176°F)

## TEKNISKA RÅD

Du kan blanda vilken yta som helst och vilken kärna som helst på begäran. Dubbelsidiga produkter finns också.

Se skräddarsydda material på begäran s.10.

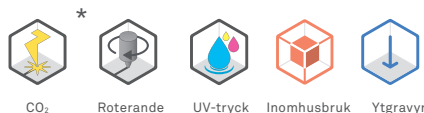

blank	dubbelsidig	2-ply					2-ply								
		0.5 mm (.020")	0.8 mm (1/32")	1.5 mm (1/16")	2.4 mm (3/32")	3.2 mm (1/8")	0.5 mm (.020")	0.8 mm (1/32")	1.5 mm (1/16")	2.4 mm (3/32")	3.2 mm (1/8")				
Ytgravyr / kärnfärg															
vitt / röd			21857	21928	23981		äppelgrön / vitt		21838	21905					
vitt / bourgogne			21874	21874			tallgrön / vitt		21865	21938	23983				
vitt / asurblå			21841	21908	21973		tallgrön / gul		21916	21997					
vitt / svart		53218	21850	21919	21982	23977	himmelsblå / vitt		21861	21934					
mandel / bourgogne			29709	29709			himmelsblå / svart		21827	21895					
mandel / svart		21855	21926	21926			blå / vitt	53220	21852	21923	23979	22012			
gul / röd		21845	21913	21913			blå / gul		21911	21984					
gul / asurblå		21828	21896	21896			flygvapenblå / vitt		21907	21907					
gul / svart		21863	21936	21995	23982	22013	brun / vitt		21858	21930					
mörkgul / svart		21925	21925	21983	23978	22016	chokladbrun / vitt		21876	21876					
orange / vitt		53219	21851	21921	21983	23978	grå / vitt		21856	21927	23980				
röd / vitt		21851	21921	21983	23978	22016	grå / svart		21915	21915					
röd / gul		21910	21910	21981	23976	22009	svart / vitt	53217	21849	21917	23976	22009	29732		
bourgogne / vitt		21932	21932	21981	23976	22009	svart / gul	21866	21940	21981	23976	22009	29732		
mörkblå / vitt		67007	67007	67007	67007	67007									

\* Gravoply™ 2-produkter har ett folielock som går att använda laser på men gravyrresultaten kan variera i enlighet med referensen. Vektorskärning rekommenderas inte.

GRAVOGRAPH

Dimensionerna som anges representerar vårt minsta åtagande.  
Tryckta färger endast för visning. Kan inte fungera som ersättning för riktigt materialprov.

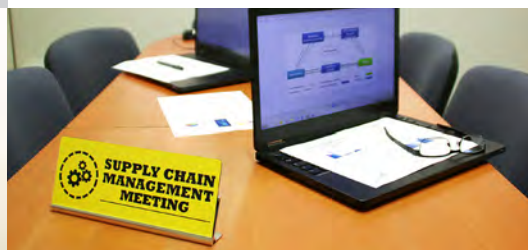



CO<sub>2</sub>



Roterande



UV-tryck



Inomhusbruk



Utomhusbruk



Underliggande

Ytgravyr /  
bakstycke-färg

		2-ply	
		1.5 mm (1/16")	3.0 mm (1/8")
klar / vitt		18141*	18193
			18264
klar / ljusgrå		18177*	
klar / gulden gul		18130*	
klar / gul			18217
klar / röd		18201	18267
klar / bourgogne		18232	18287
klar / mörklila		18132*	
klar / mossgrön		18136*	
klar / trädgårdsgrün		18229	18285
klar / grön			18282
klar / ljusblå		18179*	
klar / himmelsblå		18214	18273
klar / blå		18207	18270
klar / brun		18134*	
klar / silver		18171	18244
			18293

		2-ply	
		1.5 mm (1/16")	3.0 mm (1/8")
klar / guld		18168	18235
klar / gammalt guld		18174	18252
klar / svart		18138*	18183
			18261
			18290

## FÖRDELAR

- Lasergravyr och skärning
- Utmärkt UV-resistens
- Ett fint silkscreenat skikt
- Resistent mot kemikalier
- Gravyr på underliggande yta:er skyltar i flera färger med färgfyllning
- Lätt att hålla ytan ren
- Inre och yttre användning

## APPLIKATIONER

Inre och yttre skyltar, professionella namnbrickor

## SPECIFIKATIONER

Finish	Blank
Sammansättning	Akryl
Gravrydjup	0.2 mm (.008")
Hel plåt	1 220 mm x 610 mm (48" x 24")
Halv plåt	610 mm x 610 mm (24" x 24")
Kvartsplåt	610 mm x 305 mm (24" x 12")
Annan storlek	-

## FUNKTIONER

Interiör	■
Exteriör	■
Skära	-
Såg	■
Silkscreen	■
Varmpräglning	■
Varmböjning	■
Repsistent	■
Flexibel	-
Brytbeständig	-
UV-beständig	■
Lägsta temperatur	-40°C (-40°F)
Högsta temperatur	80°C (176°F)

## TEKNISKA RÅD

Utmärkt material för både roterande- och lasergravyr.

Du kan använda Gravograph-rekommenderad färg för att färga en Gravoglas™ 1 gravyr av underliggande yta. Se sid. 55.

Se skräddarsydda material på begäran s.10

\* Konventionella färger för identifiering av rör i industrisektorn (AFNOR NFX. 08-002- och INRS ED 88-normer)

Tryckta färger endast för visning. Kan inte fungera som ersättning för riktigt materialprov.

GRAVOGRAPH

Docteur Odile TERRASSON  
MEDECINE GENERALE  
CONVENTIONNEE  
Consultations



## FÖRDELAR

- Lasergravyr och skärning
- Blank eller frostad finish
- Utmärkt för klara skyltar
- Laser- och roterande gravyr
- Inre och yttre användning

## APPLIKATIONER

Inre och yttre skyltapplikationer

## SPECIFIKATIONER

Finish	Blank för klar akryl, Matt för frostad akryl
Sammansättning	Akryl
Gravyrdjup	-
Hel plåt	1000 mm x 500 mm (39" x 19")
Halv plåt	-
Kvartsplåt	-
Annan storlek	-

## FUNKTIONER

Interiör	■
Exteriör	■
Skära	-
Såg	■
Silkscreen	■
Varmprägling	■
Varmböjning	■
Represistent	■
Flexibel	-
Brytbeständig	■
UV-beständig	-
Lägsta temperatur	-40°C (-40°F)
Högsta temperatur	80°C (176°F)

## TEKNISKA RÅD

Upptäck frostad akryl för en modern finish, fingeravtrycks- och repbeständig akryl.

CO<sub>2</sub>

Roterande



UV-tryck



Inomhusbruk



Utomhusbruk



Ytgravyr



Underliggande

## Klar akryl

klar	71316	3 mm (.118")
	71317	5 mm (.20")
	71318	10 mm (.40")

## Frostad akryl

vitt frost	71319	5 mm (.20")
	71320	8 mm (.31")
grön frost	71321	5 mm (.20")
	71322	8 mm (.31")

GRAVOGRAPH 

Tryckta färger endast för visning. Kan inte fungera som ersättning för riktigt materialprov.

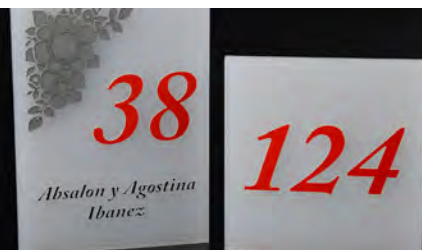

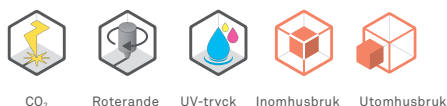

	1-ply		
	0.8 mm (1/32")	1.6 mm (1/16")	3.2 mm (1/8")
klar	29918	29935	72083
vitt	29919	29936	31237
mandel	29921	29938	32295
röd	29922	29939	31700
bourgogne	29923	29940	31738
tallgrön	29927	29944	31837
blågrönt	29933	29903	
asurbå	29928	29945	31406
silver	29931		
silvergrå	29929	29946	32187
skiffer	29930	29947	32277
chokladbrun	29926	29943	31648
guld	29932		
svart	29920	29937	31257

## FÖRDELAR

- Inre och yttre användning
- Profil tillgänglig med eller utan häftande bakstycke
- Skär med laser eller roteringsmaskiner

## APPLIKATIONER

DDA & ADA-kompatibel taktill skyltning

## SPECIFIKATIONER

Finish	Matt
Sammansättning	Stötmodifierad akryl
Gravrydjup	-
Hel plåt	1220 mm x 610 mm (48" x 24")
Halv plåt	610 mm x 610 mm (24" x 24")
Kvartsplåt	610 mm x 305 mm (24" x 12")
Annan storlek	-

## FUNKTIONER

Interiör	■
Exteriör	■
Skära	-
Såg	■
Silkscreen	■
Varmpräglning	■
Varmböjning	■
Repesistent	■
Flexibel	■
Brytbeständig	■
UV-beständig	■
Lägsta temperatur	-40°C (-40°F)
Högsta temperatur	80°C (176°F)

## TEKNISKA RÅD

Den idealiska produkten för punktskriftsskyltar och taktila skyltar skurna med din lasermaskin.

UV-stabil.

## Gravotac™-processen:



Häfta 0.8 mm (1/32") profilmaterial till 1.6 mm (1/16") eller 3.2 mm (1/8") substrat. Skala bort överflödigt profil material från substratet.

Dimensionerna som anges representerar vårt minsta åtagande. Tryckta färger endast för visning. Kan inte fungera som ersättning för riktigt materialprov.

GRAVOGRAPH





## FÖRDELAR

- Lasergravyr och skärning
- Mycket tunn och flexibel
- Utmärkt för etiketter
- Fin gravyr, ren skärning
- Levereras med häftande bakstycke

## APPLIKATIONER

Identifieringsetiketter, troféplattor,  
etiketter för böjd yta

## SPECIFIKATIONER

Finish	Matt, borstad, blank
Sammansättning	Akryl
Gravyrdjup	0.1 mm (.004")
Hel plåt	610 mm x 305 mm (24" x 12")
Halv plåt	-
Kvartsplåt	-
Annan storlek	-

## FUNKTIONER

Interiör	■
Exteriör	-
Skära	■
Såg	-
Silkscreen	-
Varmpräglning	-
Varmböjning	-
Repsistent	-
Flexibel	■
Brytbeständig	-
UV-beständig	-
Lägsta temperatur	-40°C (-40°F)
Högsta temperatur	80°C (176°F)

## TEKNISKA RÅD

Ett högupplöst material, flexibelt och möjligt  
att använda laser på.

Metallfärger för troféplattor.

Levereras med häftande bakstycke.

Se skräddarsydda material på begäran s.10

CO<sub>2</sub>

Roterande



UV-tryck



Inomhusbruk



Ytgravyr

Ytgravyr /  
kärnfärg

			2-ply	0.25 mm (.01")
vitt / svart				66984
gul / svart				66985
orange / svart				66986
röd / vitt				66997
mörklila / vitt				67002
äppelgrön / vitt				67001
tallgrön / vitt				71673
himmelsblå / vitt				67000
blå / vitt				71670
flygvapenblå / vitt				71671
brun / vitt				67004
borstad aluminium / svart				66991
blank silver / svart				66990
matt aluminium / svart				67558
europiskt guld / svart				66989

			2-ply	0.25 mm (.01")
blank guld / svart				66988
grå / vitt				67003
svart / vitt				66995



GRAVOGRAPH

Tryckta färger endast för visning. Kan inte fungera som ersättning för riktigt materialprov.







CO<sub>2</sub>



UV-tryck



Inomhusbruk



Ytgravyr

Ytgravyr /  
kärnfärg

silver / svart	19872
svart / vitt	19871

2-ply

0.09 mm (.004")



## FÖRDELAR

- Lasergravyr och skärning
- Tillgänglig i svart/vitt eller silver/svart
- 10 meters (32') rulle
- Mycket tunn
- Levereras med häftande bakstycke
- Designa specialformer med din koldioxidlaser

## APPLIKATIONER

Etiketter, streckkoder, troféplattor

## SPECIFIKATIONER

Finish	Matt
Sammansättning	Akryl
Gravrydjup	0.025 mm (.001")
Hel plåt	120 mm x 10m (4.75" x 32')
Halv plåt	-
Kvartsplåt	-
Annan storlek	-

## FUNKTIONER

Interiör	■
Exteriör	-
Skära	■
Såg	-
Silkscreen	■
Varmprägling	-
Varmböjning	-
Repesistent	-
Flexibel	■
Brytbeständig	■
UV-beständig	-
Lägsta temperatur	-60°C (-76°F)
Högsta temperatur	200°C (392°F)

## TEKNISKA RÅD

Levereras i rulle, med häftande bakstycke. Mycket bra material för små etiketter på böjd yta. För ett större urval färger, se Flexilase™ sid.24.

Tryckta färger endast för visning. Kan inte fungera som ersättning för riktigt materialprov.

GRAVOGRAPH



## FÖRDELAR

- Fenolhartsmaterial
- Blank finish
- Resistent mot kemikalier och lösningsmedel
- Oantändlig
- I överensstämmelse med militära specifikationer ASTM D 709 ES-1, ES-2, ES-3
- Elektriskt icke ledande

## APPLIKATIONER

Industriell identifiering

## SPECIFIKATIONER

Finish	Blank
Sammansättning	Styvt härdplastmaterial
Gravrydjup	0.3 mm (.012")
Hel plåt	1220 mm x 600 mm (48" x 24")
Halv plåt	605 mm x 600 mm (24" x 24")
Kvartsplåt	600 mm x 300 mm (24" x 12")
Annan storlek	-

## FUNKTIONER

Interiör	■
Exteriör	-
Skära	-
Såg	■
Silkscreen	■
Varmprägling	-
Varmböjning	-
Represistent	■
Flexibel	-
Brytbeständig	-
UV-beständig	-
Lägsta temperatur	-40°C (-40°F)
Högsta temperatur	180°C (356°F)

## TEKNISKA RÅD

Tack vare dess specifika egenskaper, är detta material det idealiska valet för alla dina industriella identifieringsbehov.

Gravostrat™ kan lasergraveras men inte laserskåras.

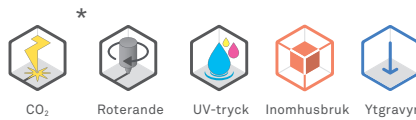

## Dubbelsidig

Ytgravyr / kärnfärg	1.0 mm (.040")	1.4 mm (.055")	2.5 mm (.087")
vitt / röd	22045		
vitt / blå		18516	
vitt / svart	30385	22042	22049
gul / svart		22044	22051
röd / vitt		22043	22050
grön / vitt		22046	22053
blå / vitt		18489	18509
grå / svart		22047	
svart / vitt	30395	22041	22048

\* Gravostrat™ kan lasergraveras men inte laserskåras. Gravostrat™ kan ha mindre variationer i tjocklek.

GRAVOGRAPH 

Tryckta färger endast för visning. Kan inte fungera som ersättning för riktigt materialprov.

ARMOIRE A  
BALAIS,  
PELLES





naturlig rubbalase	19897	2.2 mm (.087")
doftfri rubbalase	48542	



## FÖRDELAR

- Naturgummi säljs i skivor, exklusivt för lasergravyr med gravyrmaskiner för koldioxidlaser för att göra bläckstämplar
- Grå färg, 2,2 mm (.087") i tjocklek

## APPLIKATIONER

Gummistämplar

## SPECIFIKATIONER

Finish	Grå
Sammansättning	Gummi
Gravyrdjup	-
Hel plåt	297 x 210 mm (A4) (11.7" x 8.3")
Halv plåt	-
Kvartsplåt	-
Annan storlek	-

## FUNKTIONER

Interiör	■
Exteriör	-
Skära	-
Såg	-
Silkscreen	-
Varmprägling	-
Varmböjning	-
Repesistent	-
Flexibel	■
Brytbeständig	■
UV-beständig	-
Lägsta temperatur	-40°C (40°F)
Högsta temperatur	80°C (176°F)

## TEKNISKA RÅD

Elastomers hårdhet mäts på skalan "Shore A"; Rubbalase™ mäts vid 60 "Shore A".

Tryckta färger endast för visning. Kan inte fungera som ersättning för riktigt materialprov.

GRAVOGRAPH 



## FÖRDELAR

- Sidenfinish (utom matt dekor)
- 2-ply eller dubbelsidig
- Många färger och tjocklekar
- Repbeständig

## APPLIKATIONER

Inre skyltning, identifieringsplattor, nyckelbrickor

## SPECIFIKATIONER

Finish	Siden
Sammansättning	XT/ABS
Gravryddjup	0.3 mm (.012")
Hel plåt	1220 mm x 610 mm (48" x 24")
Halv plåt	610 mm x 610 mm (24" x 24")
Kvartsplåt	610 mm x 305 mm (24" x 12")
Annan storlek	-

## FUNKTIONER

Interiör	■
Exteriör	-
Skära	■
Såg	■
Silkscreen	■
Varmpräglning	■
Varmböjning	■
Represistent	■
Flexibel	■
Brytbeständig	■
UV-beständig	-
Lägsta temperatur	-40°C (-40°F)
Högsta temperatur	80°C (176°F)

## TEKNISKA RÅD

Denna produkts akrylyta och dess mjuka sidenyta gör denna mycket populära produkt beständig mot repor.

Se skräddarsydda material på begäran s.10



Roterande UV-tryck Inomhusbruk Ytgravyr

Dubbelsidig	Ytgravyr / kärnfärg	2-ply			
		0.8 mm (1/32")	1.6 mm (1/16")	2.4 mm (3/32")	3.2 mm (1/8")
vitt / röd		17385	17484	29699	
vitt / grön		17313			
vitt / tallgrön		29561			
vitt / blå		17284	17396	17489	
vitt / svart		17263	17331	22030	29578
ivory / chokladbrun		17310			29700
mandel / silvergrå		17425			
mandel / svart		32293			
gul / blå		17373			
gul / svart		17273	17366	17478	29579
gul / vitt		29564			17525
gul / magenta		29565			
orange / vitt		17407			
orange / svart		17404			
bränd orange / svart		29560	29566		

Dubbelsidig	Ytgravyr / kärnfärg	2-ply			
		0.8 mm (1/32")	1.6 mm (1/16")	2.4 mm (3/32")	3.2 mm (1/8")
röd / vitt		17267	17506	17472	29580
röd / svart		17454			
röd / gul		17445			
bourgogne / vitt		17463			
bourgogne / silvergrå		17431			
mörkila / vitt		17436			
blågrönt / vitt		29569			
äppelgrön / vitt		17292	17442	17503	29602
grön / vitt		17393			
tallgrön / vitt		17410	17495		
metalliskt blå / vitt		17363			
asurbå / gul		17439			
asurbå / vitt		17270	17353	17475	29603
flygvapenblå / vitt		17428	17500		29705
marinblå / silvergrå		29582			

GRAVOGRAPH



Dimensionerna som anges representerar vårt minsta åtagande.

Tryckta färger endast för visning. Kan inte fungera som ersättning för riktigt materialprov.







## FÖRDELAR

- Sidenfinish (utom matt dekor)
- 2-ply eller dubbelsidig
- Många färger och tjocklekar
- Rebeständig

## APPLIKATIONER

Inre skyltning, identifieringsplattor, nyckelbrickor

## SPECIFIKATIONER

Finish	Matt, Siden
Sammansättning	XT/ABS
Gravrydjup	0.3 mm (.012")
Hel plåt	1 220 mm x 610 mm (48" x 24")
Halv plåt	610 mm x 610 mm (24" x 24")
Kvartsplåt	610 mm x 305 mm (24" x 12")
Annan storlek	-

## FUNKTIONER

Interiör	■
Exteriör	-
Skära	■
Såg	■
Silkscreen	■
Varmprägling	■
Varmböjning	■
Repesistent	■
Flexibel	■
Brytbeständig	■
UV-beständig	-
Lägsta temperatur	-30°C (-22°F)
Högsta temperatur	70°C (160°F)

## TEKNISKA RÅD

Denna produkts akrylyta och dess mjuka sidenyta gör denna mycket populära produkt beständig mot repor.

Se skräddarsydda material på begäran s.10

Dubbelsidig	Ytgravyr / kärnfärg	2-ply	
		0.8 mm (1/32")	1.6 mm (1/16")
	marinblå / vitt	29581	29706
	rost / vitt	17448	
	kakao / vitt	17419	
	kakao / chokladbrun	17413	
	brun / vitt	17388	
	chokladbrun / vitt	31641	29704
	ljusgrå / svart	29583	
	silvergrå / vitt	29584	
	silvergrå / svart	17276 17379 17481	
	metalliskt grå / vitt	17376	
	svart / vitt	17250 17319 17467	17521
	svart / röd	29601	
	svart / gul	17399	
	svart / silvergrå	29572	

## Design Matt decor

	2-ply	
	1.6 mm (1/16")	
New york-vit / skiffer	29614	
ljusvekegarn / skiffer	29616	
ljusvekegarn / grön	32743	
skiffer / New york-vit	29617	

## Design Translucent

	2-ply	
	1.6 mm (1/16")	
röd / genomskinligt vitt	17301	
svart / genomskinligt vitt	17295	

Dimensionerna som anges representerar vårt minsta åtagande.

Tryckta färger endast för visning. Kan inte fungera som ersättning för riktigt materialprov.

GRAVOGRAPH

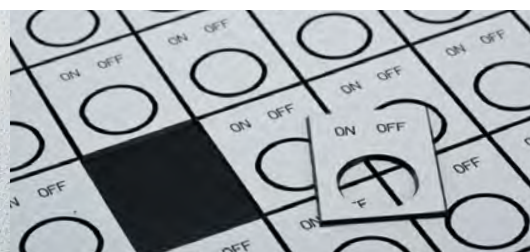

## FÖRDELAR

- Detta unika material tillhandahåller 3 färgskikt för ytgravyr
- Färgen som visas varierar efter gravvyrens djup
- Det krävs endast ett verktyg för att uppnå två olika färger
- Idealisk för säkerhetsskyltar

## APPLIKATIONER

Skyltar, plattor med logotyper, märken

## SPECIFIKATIONER

Finish	Matt
Sammansättning	ABS
Gravvyrdjup	0.1 mm (.004") - 0.3 mm (.012")
Hel plåt	1220 mm x 600 mm (48" x 24")
Halv plåt	610 mm x 600 mm (24" x 24")
Kvartsplåt	600 mm x 305 mm (24" x 12")
Annan storlek	-

## FUNKTIONER

Interiör	■
Exteriör	-
Skära	■
Såg	■
Silkscreen	■
Varmprägling	■
Varmböjning	■
Represistent	■
Flexibel	■
Brytbeständig	■
UV-beständig	-
Lägsta temperatur	-40°C (-40°F)
Högsta temperatur	80°C (176°F)

## TEKNISKA RÅD

Unikt på gravyrmarknaden, det är det enda material i 3 färger som inte kräver färgsättning.

Andra färgkombinationer tillgängliga på begäran. Kontakta oss för mer information.

Se skräddarsydda material på begäran s.10



Rotering



UV-tryck



Inomhusbruk



Ytgravyr

Ytgravyr /  
kärnfärg /  
kärnfärg

		3-ply	1.6 mm (1/16")
vitt / röd / svart		23957	23957
gul / vitt / svart		23949	23949
gul / röd / svart		23954	23954
röd / vitt / svart		23955	23955
äppelgrön / vitt / svart		23953	23953
blå / vitt / svart		23956	23956
blå / röd / vitt		23952	23952
borstad aluminium / svart / vitt		23951	23951
strålände guld / svart / vitt		23950	23950
svart / röd / vitt		23948	23948

GRAVOGRAPH

Tryckta färger endast för visning. Kan inte fungera som ersättning för riktigt materialprov.

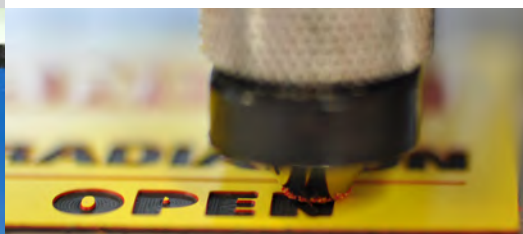
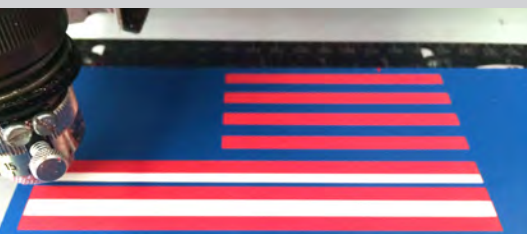



Ytgravyr / kärnfärg		2-ply	0.2 mm (.008")
vitt / svart		18448	18448
gul / svart		18456	18456
orange / svart		18462	18462
röd / vitt		18450	18450
mörklila / vitt		18469	18469
grön / vitt		18460	18460
blå / vitt		18452	18452
brun / vitt		18458	18458
silver / svart		21811	21811
guld / svart		18464	18464
koppar / svart		18467	18467
grå / vitt		18454	18454
svart / vitt		18446	18446

#### FÖRDELAR

- Mycket flexibel
- Interiör och exteriör
- Utmärkt resistens mot syror och lösningsmedel
- Levereras med häftande bakstycke
- Färger för identifiering av rör inom industrisektorn

#### APPLIKATIONER

Industriella skyltar, permanenta etiketter

#### SPECIFIKATIONER

Finish	Matt
Sammansättning	PVC
Gravrydjup	0.02 mm (.001")
Hel plåt	660 mm x 480 mm (25" x 18")
Halv plåt	480 mm x 330 mm (18" x 12,5")
Kvartsplåt	-
Annan storlek	-

#### FUNKTIONER

Interiör	■
Exteriör	■
Skära	■
Såg	-
Silkscreen	■
Varmprägling	■
Varmböjning	-
Repesistent	-
Flexibel	■
Brytbeständig	■
UV-beständig	■
Lägsta temperatur	-40°C (-40°F)
Högsta temperatur	80°C (176°F)

#### TEKNISKA RÅD

Unikt på marknaden, färger för identifiering av rör i industrisektorn.

För koldioxidgravyr föreslår vi användning av Flexilase™ sid.24.

Tryckta färger endast för visning. Kan inte fungera som ersättning för riktigt materialprov.

GRAVOGRAPH

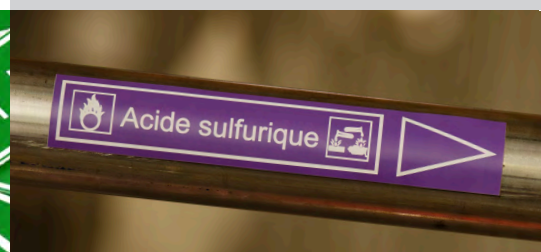







## Ytgravyr

### Blank

Ytgravyr / kärnfärg	2-ply
vitt / röd	17907 18063
vitt / blå	17904
vitt / svart	17892 18051
gul / svart	17901 18060
röd / vitt	17895 18054
bourgogne / vitt	17913 18069
äppelgrön / vitt	17910 18066
tallgrön / vitt	17918 18072
asurblå / vitt	17898 18057
kungsblå / vitt	29647
brun / vitt	29644
chokladbrun / vitt	29645 29650
silvergrå / svart	17930 18078
guld / svart	17927 18075
koppar / svart	17924
svart / vitt	17889 18048
svart / guld	17933 18080

### Struktur

	2-ply
vitt / svart	18304
vitt / röd	18325
vitt / tallgrön	18337
mandel / svart	34404
gul / svart	18334
röd / vitt	18307
äppelgrön / vitt	29654
tallgrön / vitt	18343
asurblå / vitt	18310
amerikanskt blå / vitt	18313
brun / vitt	18328
silvergrå / svart	18322
svart / vitt	18301 29917

## FÖRDELAR

- Ytgravyr engraving
- 3 val av yta: matt, blank eller struktur
- För inomhus- och utomhusbruk
- UV-stabil

## APPLIKATIONER

Inre och yttre skyltar, professionella plattor, kataloger/register

## SPECIFIKATIONER

Finish	Blank, Struktur
Sammansättning	DR Akryl
Gravrydjup	0.3 mm (.012")
Hel plåt	1 220 mm x 610 mm (48" x 24")
Halv plåt	610 mm x 610 mm (24" x 24")
Kvartsplåt	610 mm x 305 mm (24" x 12")
Annan storlek	-

## FUNKTIONER

Interiör	■
Exteriör	■
Skära	-
Såg	■
Silkscreen	■
Varmprägling	■
Varmböjning	■
Repsistent	■
Flexibel	-
Brytbeständig	-
UV-beständig	■
Lägsta temperatur	-40°C (-40°F)
Högsta temperatur	80°C (176°F)

## TEKNISKA RÅD

Stort sortiment av färger och finisher, samt många andra kombinationer tillgängliga på begäran.

Strukturfinishen gör produktens yta starkare och resistent mot repor. Idealisk för industriapplikationer.

Se skräddarsydda material på begäran s.10

Dimensionerna som anges representerar vårt minsta åtagande.

Tryckta färger endast för visning. Kan inte fungera som ersättning för riktigt materialprov.

GRAVOGRAPH



## FÖRDELAR

- För inomhus- och utomhusbruk
- UV-stabil
- Gravyr på underliggande yta

## APPLIKATIONER

Inre och yttre skyltar, professionella plattor, kataloger/register

## SPECIFIKATIONER

Finish	Matt
Sammansättning	DR Akryl
Gravrydjup	0.3 mm (.012")
Hel plåt	1220 mm x 610 mm (48" x 24")
Halv plåt	610 mm x 610 mm (24" x 24")
Kvartsplåt	610 mm x 305 mm (24" x 12")
Annan storlek	-

## FUNKTIONER

Interiör	■
Exteriör	■
Skära	-
Såg	■
Silkscreen	■
Varmprägling	■
Varmböjning	■
Represistent	■
Flexibel	-
Brytbeständig	-
UV-beständig	■
Lägsta temperatur	-40°C (-40°F)
Högsta temperatur	80°C (176°F)

## TEKNISKA RÅD

UV-stabilitet för yttre skyltning.

Du kan använda Gravograph-rekommenderad färg för att färga en Gravoglas™ 2-Plex™ gravyr av underliggande yta. Se sid. 55.

Se skräddarsydda material på begäran s.10



Roterande UV-tryck Inomhusbruk Utomhusbruk Underliggande

## Gravyr på underliggande yta

## Matt

Ytgravyr /  
bakstyckefärg

		2-ply	
		1.6 mm (1/16")	3.2 mm (1/8")
klar / klar		17941	18082
klar / vitt		17947	18086
klar / äggskal		33982	
klar / mandel		17958	33977
klar / grädde		29658	
klar / gul		17956	
klar / röd		17950	18088
klar / bordeaux		29659	
klar / bourgogne		17976	
klar / äppelgrön		17973	
klar / grön		29662	34381
klar / asurblå		17953	33962
klar / amerikanskt blå		29663	
klar / kungsblå		29665	
klar / metalliskt blå		29666	

		2-ply	
		1.6 mm (1/16")	3.2 mm (1/8")
klar / kakao		29660	
klar / brungrått		29661	
klar / chokladbrun		17970	34363
klar / silvergrå		17961	34406
klar / skiffer		29667	
klar / silver		29669	
klar / guld		29670	
klar / svart		17944	18084





## Gravyr på underliggande yta

### Blank

Ytgravyr / bakstykkefärg		2-ply	
		1.6 mm (1/16")	4.8 mm (.20")
klar / klar		29655 29657	
klar / vitt		17988 18021	18101
klar / mandel		18015	
klar / gul		18003 18036	
klar / röd		17997 18030	
klar / flygvapenblå		17938 18018	
klar / asurblå		18000 18033	
klar / silvergrå		29656	
klar / silver		17985 18093	
klar / guld		17982 18091	
klar / svart		17991 18024	18104

#### FÖRDELAR

- För inomhus- och utomhusbruk
- UV-stabil
- Gravyr på underliggande yta

#### APPLIKATIONER

Inre och yttre skyltar, professionella plattor, kataloger/register

#### SPECIFIKATIONER

Finish	Blank
Sammansättning	DR Akryl
Gravrydjup	0.3 mm (.012")
Hel plåt	1 220 mm x 610 mm (48" x 24")
Halv plåt	610 mm x 610 mm (24" x 24")
Kvartsplåt	610 mm x 305 mm (24" x 12")
Annan storlek	-

#### FUNKTIONER

Interiör	■
Exteriör	■
Skära	-
Såg	■
Silkscreen	■
Varmpräglning	■
Varmböjning	■
Repsistent	■
Flexibel	-
Brytbeständig	-
UV-beständig	■
Lägsta temperatur	-40°C (-40°F)
Högsta temperatur	80°C (176°F)

#### TEKNISKA RÅD

UV-stabilitet för yttre skyltning.

Du kan använda Gravograph-rekommenderad färg för att färga en Gravoglas™ 2-Plex™ gravyrav underliggande yta. Se sid. 55.

Se skräddarsydda material på begäran s.10

Dimensionerna som anges representerar vårt minsta åtagande.

Tryckta färger endast för visning. Kan inte fungera som ersättning för riktigt materialprov.

GRAVOGRAPH

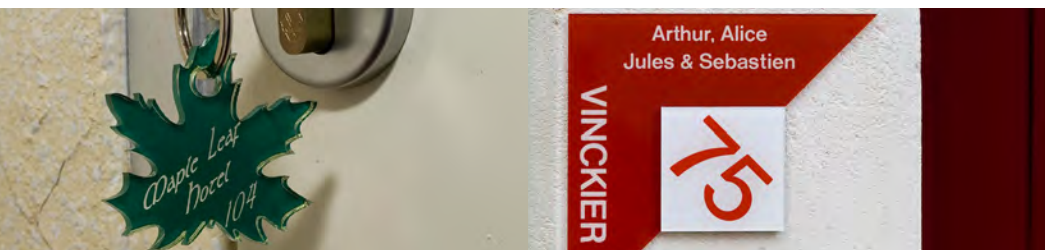

## FÖRDELAR

- Inomhusanvändning
- Profil tillgänglig med eller utan häftande bakstycke

## APPLIKATIONER

DDA &amp; ADA-kompatibel taktill skyltning

## SPECIFIKATIONER

Finish	Matt
Sammansättning	ABS
Gravdyrdjup	-
Hel plåt	1220 mm x 610 mm (48" x 24")
Halv plåt	610 mm x 610 mm (24" x 24")
Kvartsplåt	610 mm x 305 mm (24" x 12")
Annan storlek	-

## FUNKTIONER

Interiör	■
Exteriör	-
Skära	■
Såg	■
Silkscreen	■
Varmprägling	■
Varmböjning	■
Represistent	■
Flexibel	■
Brytbeständig	■
UV-beständig	-
Lägsta temperatur	-40°C (-40°F)
Högsta temperatur	80°C (176°F)

## TEKNISKA RÅD

Matt finish och stort sortiment av färger idealisk för era punktskriftsskyltar och taktilla skyltar och piktogram. Personer med funktionshinder Act (ADA)-kompatibel. För bättre visibilitet, välj kontrasterande färger.



Roterande



UV-tryck



Inomhusbruk

	1-ply		
	0.8 mm (1/32")	1.6 mm (1/16")	3.2 mm (1/8")
klar	32729		
ljusvit	37042	29879	31260
vitt	37033	29880	31236
mandel	37070	29882	32294
gul	24998	29883	
rost	32291	29884	32292
röd	25001	29885	31699
bourgogne	69711	29888	31728
brunbränd	32726	29889	32727
brungrått	37047	29890	31261
brun	31631	29891	
chokladbrun	37058	29892	31646
tallgrön	37060	29895	31836
metalliskt blå	37032	29896	31392
asurblå	37048	29897	31404

	1-ply		
	0.8 mm (1/32")	1.6 mm (1/16")	3.2 mm (1/8")
marinblå	69712	29898	31360
ljusvekegarn	37050	29899	31410
silvergrå	69713	29900	32185
skiffer	37065	29901	32276
svart	37037	29902	31256

## The Gravotac™-processen:



Häfta 0.8 mm (1/32") profilmaterial till 1.6 mm (1/16") eller 3.2 mm (1/8") substrat.  
Skala bort överflödigt profil material från substratet.

GRAVOGRAPH

Dimensionerna som anges representerar vårt minsta åtagande.  
Tryckta färger endast för visning. Kan inte fungera som ersättning för riktigt materialprov.







CO<sub>2</sub>



Roterande



UV-tryck



Inomhusbruk



Utomhusbruk



Ytgravyr

## Inomhusbruk

Ytgravyr / kärnfärg	2-ply	
	0.5 mm (.020")	0.8 mm (.030")
radiant silver / svart	51026 49986	51013 49986
radiant silver / blå	51059	51013
blank silver / svart	29548 51027 49980	29558
borstad silver / svart	18961	19003
borstad silver / blå	18968	
borstad aluminium / svart	51025 51024 51002	49981 51002 77657
matt aluminium / svart	51024 51002	51002 77657
borstad brons / vitt	29545	29555
borstad brons / svart	29544 51032	29554 51004
koppar / svart	29546	29556
radiant guld / svart	51028	80840
borstad guld / svart	18960 51031	49985 19002
uropeiskt guld / svart	29542 51030	29552 49985
blank guld / svart	29543 51029 49984	29553

## Utomhusbruk

Ytgravyr / kärnfärg	2-ply	
	1.6 mm (1/16")*	
blank aluminium / svart	81694	
matt aluminium / svart	78538	
borstad silver / svart	78539	
borstad koppar / svart	78541	
borstad guld / svart	78540	

\* Andra tjocklekar tillgängliga på begäran

## FÖRDELAR

- Laser- och roterande gravyr
- 0,025 mm (.001") lockskikt för detaljerad gravyr
- 0,5 mm (.020") tjocklek lämplig för fasettering
- UV-beständig
- Metallisk finish

## APPLIKATIONER

Märken, troféplattor, prisplaketter, identitetsplattor

## SPECIFIKATIONER

Finish	Blank, Borstad, Matt
Sammansättning	DR Akryl
Gravrydjup	0.1 mm (.004")
Hel plåt	1 220 mm x 610 mm (48" x 24")
Halv plåt	610 mm x 610 mm (24" x 24")
Kvartsplåt	610 mm x 305 mm (24" x 12")
Annan storlek	-

## FUNKTIONER

Interiör	■
Exteriör	■
Skära	■
Såg	■
Silkscreen	■
Varmprägling	■
Varmböjning	■
Repesistent	-
Flexibel	■
Brytbeständig	-
UV-beständig	■
Lägsta temperatur	-40°C (-40°F)
Högsta temperatur	80°C (176°F)

## TEKNISKA RÅD

Vi tillhandahåller tillverkningstjänster för att förbereda era märken, etiketter, plattor mm. Allt du behöver göra är att gravera dem. Kontakta oss för mer information.

Se skräddarsydda material på begäran s.10

Dimensionerna som anges representerar vårt minsta åtagande.  
Tryckta färger endast för visning. Kan inte fungera som ersättning för riktigt materialprov.

GRAVOGRAPH

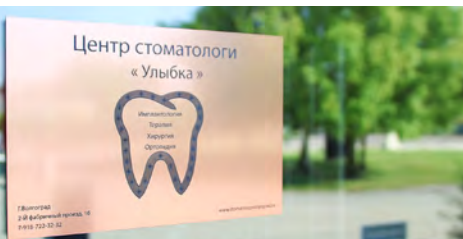

## FÖRDELAR

- 2-ply silver, guld, aluminium, brons
- Mikrotunt ytskikt
- Metallex™ är utmärkt för inomhusapplikationer
- Metallex™Gloss har ett extra hållbart, rep-resistent, blankt lock
- Metallex™ Hard Coat (hårt skikt) för en jämn, superblank finish

## APPLIKATIONER

Märken, identifieringsplattor, plaketter

## SPECIFIKATIONER

Finish	Blank, Matt, Borstad
Sammansättning	ABS
Gravdyrdjup	0.1 mm (.004")
Hel plåt	1220 mm x 610 mm (48" x 24")
Halv plåt	610 mm x 610 mm (24" x 24")
Kvartsplåt	610 mm x 305 mm (24" x 12")
Annan storlek	-

## FUNKTIONER

Interiör	■
Exteriör	-
Skära	■
Såg	■
Silkscreen	■
Varmprägling	■
Varmböjning	■
Represistent	-
Flexibel	■
Brytbeständig	■
UV-beständig	-
Lägsta temperatur	-40°C (-40°F)
Högsta temperatur	80°C (176°F)

## TEKNISKA RÅD

Metallex™Gloss: ett blankt lock appliceras och ger en något kornig yta för mindre fingeravtryck och högre repbeständighet.

Metallex™ Hard Coat (hårt skikt): toppskiktbearbetning ger en jämn, superblank finish.

Se skräddarsydda material på begäran s.10

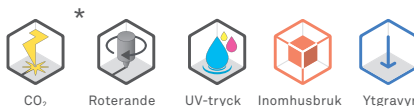

## Metallex™

Ytgravyr / kärnfärg	2-ply			
	0.5 mm (.020")	0.8 mm (1/32")	1.5 mm (1/16")	2.4 mm (3/32")
borstad silver / svart		21825	21889	21957
matt aluminium / svart	53224	21867	21941	21999
borstad aluminium / svart	53221	21830	21898	21965
blank silver / röd			21902	
blank silver / blå			21900	
blank silver / svart	71616	21823	21887	21955
nytt guld / svart	53222	21846	21914	21978
radiant guld / svart		21824	21888	21956
europiskt guld / svart		21836	21903	21969
blank guld / svart	53223	21822	21886	21954
borstad brons / vitt	21826	21890		
borstad brons / svart		21904		

## Metallex™

## Blank

	2-ply	
	1.5 mm (1/16")	
borstad aluminium / svart		23974
blank silver / svart		23972
radiant guld / svart		23973
europiskt guld / svart		23975
blank guld / svart		23971

## Metallex™

## Hard Coat

	2-ply	
	1.5 mm (1/16")	
radiant silver / svart		21892
borstad aluminium / svart		21883
blank silver / svart		21882
radiant guld / svart		21891
europiskt guld / svart		21884
blank guld / svart		21881

\* Metallex™-produkter har ett folielock som går att gravera på men gravfärgresultaten kan variera efter referensen. Vektorskärning rekommenderas inte.

GRAVOGRAPH



Dimensionerna som anges representerar vårt minsta åtagande.

Tryckta färger endast för visning. Kan inte fungera som ersättning för riktigt materialprov.





Dubbelsidig		1.5 mm (1/16")	3.0 mm (1/8")
Ytgravyr / kärnfärg			
guld / svart / silver	18472*	18482*	
silver / svart / silver	18471**		

\*Ena sidan borstad guld, den andra sidan matt silver  
\*\*Båda sidor matt silver

#### FÖRDELAR

- En produkt med två finisher
- Aluminiumlock med en svart fenolhartskärna
- Ingen färgfyllning behövs

#### APPLIKATIONER

Professionella inomhusskyltar, prisplaketter, identifieringsplattor, skyltar

#### SPECIFIKATIONER

Finish	Borstad, Matt
Sammansättning	Aluminium / Phenolic
Gravrydjup	0.3 mm (.012")
Hel plåt	1 220 mm x 605 mm (48" x 23")
Halv plåt	610 mm x 605 mm (24" x 23")
Kvartsplåt	605 mm x 305 mm (23" x 12")
Annan storlek	-

#### FUNKTIONER

Interiör	■
Exteriör	-
Skära	-
Såg	■
Silkscreen	■
Varmpräglning	-
Varmböjning	-
Represistent	■
Flexibel	-
Brytbeständig	■
UV-beständig	-
Lägsta temperatur	-40°C (-40°F)
Högsta temperatur	180°C (356°F)

#### TEKNISKA RÅD

Detta material tillhandahåller fördelarna med aluminium men utan olägenheterna. Dess aluminiumyta på båda sidor och fenolhartskärna sparar tid och pengar genom att undvika färgfyllning.

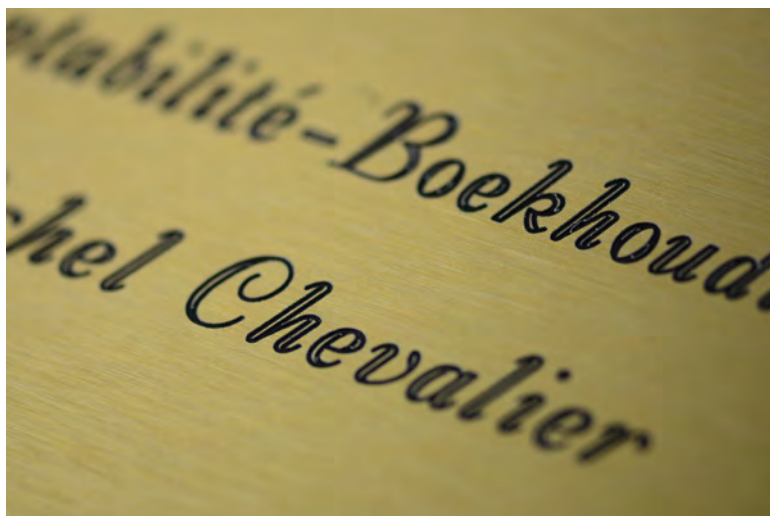

Tryckta färger endast för visning. Kan inte fungera som ersättning för riktigt materialprov.

GRAVOGRAPH

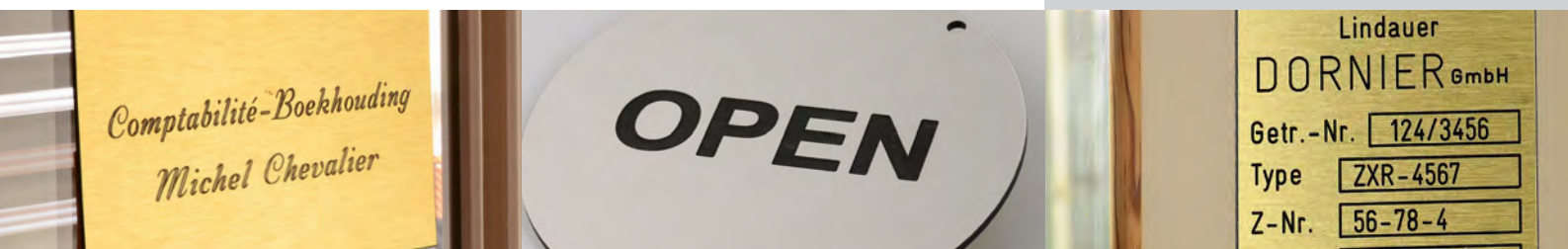

## FÖRDELAR

- För roterande- och lasergravyr
- Lasergravyr med hög detaljskärpa



## APPLIKATIONER

Manöverpaneler, textplattor,  
prisplaketter, inre och yttre skyltar

## SPECIFIKATIONER

Finish	Matt - Blank
Sammansättning	Aluminium
Gravrydjup	0.1 mm (.004")
Hel plåt	1000 mm x 500 mm (39" x 19")
Halv plåt	-
Kvartsplåt	-
Annan storlek	2000 mm x 1000 mm (78" x 39")

## FUNKTIONER

Interiör	■
Exteriör	■
Skära	■
Såg	■
Silkscreen	■
Varmprägling	-
Varmböjning	-
Represistent	■
Flexibel	-
Brytbeständig	■
UV-beständig	■
Lägsta temperatur	-40°C (-40°F)
Högsta temperatur	200°C (392°F)

## TEKNISKA RÅD

Stark anodisering för ett varaktigt  
materialskydd.

Tillgängliga storlekar är 1000 mm x 500 mm  
(39" x 19") eller 2000 mm x 1000 mm (78" x  
39") på begäran.

Du kan använda Gravograph-  
rekommenderad färg för att måla all  
Gravoxal™-gravyr. Se sid. 55.

Aloxid kan användas för att färga blanka  
plattor (små tecken) efter roterande gravyr.

## Matt

		0.5 mm (.02")	1.0 mm (.04")	1.5 mm (1/16")	2.0 mm (1/12")	2.5 mm (3/32")	3.0 mm (1/8")	4.0 mm (1/6")
champagne			18581	18577	18591	18605	18608	
röd				18577	18591	18605		
grön			18583	18597	18610			
blå			18579	18593	22058			
silver		18385	22055	18386	22057	18387	22059	18388
guld		18571	18575	18589	18603		18616	
brons		18585	18599	18601	18612			
svart		18569	18573	18587	18601		18614	

## Blank

		1.0 mm (.40")	1.5 mm (1/16")	2.0 mm (1/12")
champagne		18640	18662	18681
röd		18636	18658	18677
grön		18642	18664	18683
blå		18638	18660	18679
silver		18618	18646	18668
stållook		30381	30382	30383
guld		18630	18654	18674
brons		18644	18666	18685
svart		18624	18650	18671

Silverfärger är anodiserade på båda sidor under den pågående anodiseringsprocessen.  
Skyddsfilm på en sida.  
På grund av processen kan det finnas fläckar i hörnen på aluminium skivorna.

\*Lasergravyr på färgade material. Gravyrkontrasten kan variera efter färgen.

GRAVOGRAPH



Anodiseringsprocess kan ge något olika färger från ett parti till ett annat.  
Tryckta färger endast för visning. Kan inte fungera som ersättning för riktigt materialprov.

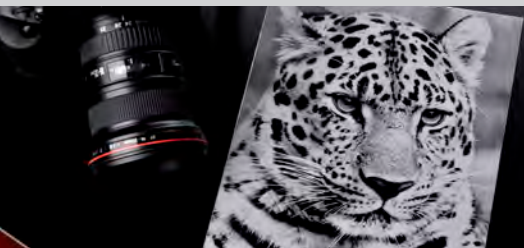





## Matt

Dubbelsidig		1.0 mm (.04")	1.5 mm (1/16")	2.0 mm (1/12")
champagne		18360	18372	18383
röd		18354	18366	18377
grön		30538	30540	30542
blå		18356	18368	18379
silver		18350	18362	18374
guld		18358	18370	18381
brons		30532	30534	30536
mörkbrons		64567	64569	64571
svart		18352	18364	22056

## Blank

Dubbelsidig		1.0 mm (.04")	1.5 mm (1/16")	2.0 mm (1/12")
champagne		18555	18561	18567
röd		18552	18558	18564
grön		30521	30522	30523
blå		18553	18559	18565
silver		18550	18556	18562
guld		18554	18560	18566
brons		30524	30526	30530
svart		18551	18557	18563

Alla färger är anodiserade på båda sidor under den pågående anodiseringsprocessen. Skyddsfilm på båda sidor.  
Pågrund av processen kan det finnas fläckar i hörnen på aluminium skivorna.  
\*Lasergravyr på färgade material. Gravyrkontrasten kan variera efter färgen.

Anodiseringsprocess kan ge något olika färger från ett parti till ett annat.  
Tryckta färger endast för visning. Kan inte fungera som ersättning för riktigt materialprov.

GRAVOGRAPH

## FÖRDELAR

- Dubbelsidig anodiserad aluminium
- För roterande- och lasergravyr
- Lasergravyr med mycket detalj

## APPLIKATIONER

Manöverpaneler, textplattor,  
prisplaketter, inre och yttre skyltar

## SPECIFIKATIONER

Finish	Matt - Blank
Sammansättning	Aluminium
Gravrydjup	0.1 mm (.004")
Hel plåt	1 000 mm x 500 mm (39" x 19")
Halv plåt	-
Kvartsplåt	-
Annan storlek	2 000 mm x 1 000 mm (78" x 39")

## FUNKTIONER

Interiör	■
Exteriör	■
Skära	■
Såg	■
Silkscreen	-
Varmpräglning	-
Varmböjning	-
Repesistent	■
Flexibel	-
Brytbeständig	■
UV-beständig	■
Lägsta temperatur	-40°C (-40°F)
Högsta temperatur	200°C (392°F)

## TEKNISKA RÅD

Perfekt anodiserad och skyddad på båda sidor, Gravoxal™ dubbelsidig kan användas för flaggskyltar.

Aloxid kan användas för att färga blanka plattor (små tecken) efter roterande gravyr.

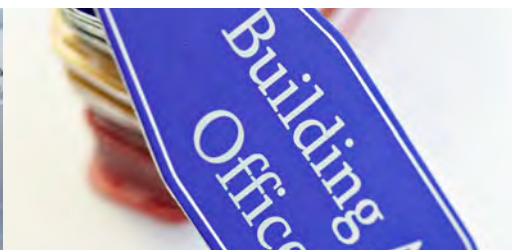

## FÖRDELAR

- Gravyrmässing av hög kvalitet
- Måla med Gravograph-rekommenderad färg

## APPLIKATIONER

Gravyrmässing av hög kvalitet

## SPECIFIKATIONER

Finish	Massiv - Blankpolerad
Sammansättning	Mässing
Gravyrdjup	0.3 mm (.012")
Hel plåt	1340 mm x 670 mm (52" x 26")
Halv plåt	670 mm x 670 mm (26" x 26")
Kvartsplåt	670 mm x 335 mm (26" x 13")
Annan storlek	-

## FUNKTIONER

Interiör	■
Exteriör	■
Skära	■
Såg	■
Silkscreen	■
Varmprägling	-
Varmböjning	-
Represistent	-
Flexibel	-
Brytbeständig	■
UV-beständig	-
Lägsta temperatur	-40°C (-40°F)
Högsta temperatur	370°C (700°F)

## TEKNISKA RÅD

Mässingoxidering är ett naturligt fenomen. Rengör din GravoMässing™ regelbundet för att bevara den ljusa glansen eller lägg till en skyddande fernissa efter gravyren.

Du kan använda Gravograph-rekommenderad färg för att måla all GravoMässing™ Exterior-gravyr. Se sid. 63.

Användning av kemikalier på detta material rekommenderas inte.



Roterande

UV-tryck

Inomhusbruk

Utomhusbruk

Ytgravyr

## Blankpolerad

blankpolerad mässing	22032	1.0 mm (.04")
	22034	1.5 mm (1/16")
	22036	2.0 mm (1/12")
	22038	3.0 mm (1/8")

## Massiv

massiv mässing	22031	1.0 mm (.04")
	22033	1.5 mm (1/16")
	22035	2.0 mm (1/12")
	22037	3.0 mm (1/8")

Massiv mässing är opolerad och kan ha ytdefekter.

GRAVOGRAPH 

Tryckta färger endast för visning. Kan inte fungera som ersättning för riktigt materialprov.

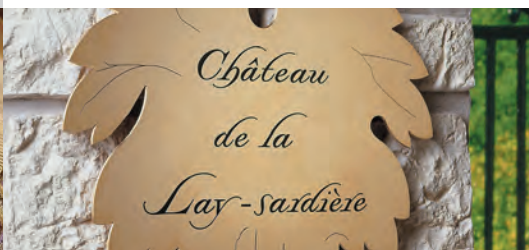



Blank

Ytgravyr / kärnfärg	guld / guld	18407	0.5 mm (.020")
		18435	1.2 mm (.050")

Siden

guld / guld	18423	0.6 mm (.025")
	18438	1.2 mm (.050")
silver / guld	18429	1.6 mm (1/16")

FÖRDELAR

- Diamant-, roterande-, poler- och
- Förpolerad och lackad

APPLIKATIONER

Inre skyltning, prisplattor,  
prydnadsplattor

SPECIFIKATIONER

Finish	Blank - Siden
Sammansättning	Mässing
Gravtydjup	0.1 mm (.004") / 0.3 mm (.012")
Hel plåt	1220 mm x 305 mm (48" x 12")
Halv plåt	610 mm x 305 mm (24" x 12")
Kvartsplåt	305 mm x 305 mm (12" x 12")
Annan storlek	-

FUNKTIONER

Interiör	■
Exteriör	-
Skära	■
Såg	■
Silkscreen	■
Varmpräglning	-
Varmböjning	-
Repsistent	-
Flexibel	-
Brytbeständig	■
UV-beständig	-
Lägsta temperatur	-40°C (-40°F)
Högsta temperatur	200°C (392°F)

TEKNISKA RÅD

Mässingslackfinish av hög kvalitet, idealisk för inomhusplattor. Du kan också lägga till en skyddande lack efter gravyr för utomhusbruk.

Applicera klarlack efter gravyr för att undvika anlöpningar.

Använd Gravoxide eller färgfyllning för att kontrastera bokstavsfärg

Endast svart färg är koldioxidlasergravyr.

Tryckta färger endast för visning. Kan inte fungera som ersättning för riktigt materialprov.

GRAVOGRAPH



## FÖRDELAR

- Lättvikt
- Lätt att skära
- Sublimatbar

## APPLIKATIONER

Troféer, prisplaketter, namnplattor, skyltar

## SPECIFIKATIONER

Finish	Siden - blank
Sammansättning	Aluminium
Gravrydjup	0.2 mm (.008")
Hel plåt	1220 mm x 305 mm (48" x 12")
Halv plåt	610 mm x 305 mm (24" x 12")
Kvartsplåt	305 mm x 305 mm (12" x 12")
Annan storlek	-

## FUNKTIONER

Interiör	■
Exteriör	-
Skära	■
Såg	■
Silkscreen	■
Varmprägling	-
Varmböjning	-
Repesistent	■
Flexibel	-
Brytbeständig	■
UV-beständig	-
Lägsta temperatur	-40°C (-40°F)
Högsta temperatur	100°C (212°F)

## TEKNISKA RÅD

Tunn aluminium för små plattor och etiketter, som ska graveras med din lasermaskin.

Goda kontrastresultat efter gravyr.



Fiber

Roterande

Inomhusbruk

Ytgravyr

		2-ply
Ytgravyr / kärnfärg		0.6 mm (.025")
blank vitt / silver		34426*
blank röd / silver		34528
blank blå / silver		34497
sidenguld / silver		34595
blank guld / silver		34596
sidensilver / silver		34625
blank silver / silver		34626
blank svart / silver		34455

\* Blank vit hel platta 610 mm x 305 mm (24" x 12").

GRAVOGRAPH 

Tryckta färger endast för visning. Kan inte fungera som ersättning för riktigt materialprov.

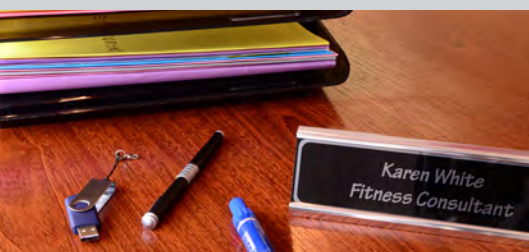

couture workshop  
Kathryn C.







Fiber



Roterande



Inomhusbruk



Ytgravyr

Ytgravyr / kärnfärg	2-ply	0.5 mm (.020")
blank vitt / guld		34645
blank röd / guld		34692
blank bourgogne / guld		34685
blank grön / guld		34710
blank blå / guld		34679
blank kungsblå / guld		34694
sidenguld / guld		34714
blank guld / guld		34715
blank svart / guld		34677
matt svart / guld		61083

## FÖRDELAR

- Lättvikt
- Lätt att skära

## APPLIKATIONER

Troféer, prisplaketter, namnplattor, skyltar

## SPECIFIKATIONER

Finish	Siden, blank - matt
Sammansättning	Mässing
Gravrydjup	0.2 mm (.008")
Hel plåt	610 mm x 305 mm (24" x 12")
Halv plåt	305 mm x 305 mm (12" x 12")
Kvartsplåt	-
Annan storlek	-

## FUNKTIONER

Interiör	■
Exteriör	-
Skära	■
Såg	■
Silkscreen	■
Varmprägling	-
Varmböjning	-
Represistent	■
Flexibel	-
Brytbeständig	■
UV-beständig	-
Lägsta temperatur	-40°C (-40°F)
Högsta temperatur	370°C (700°F)

## TEKNISKA RÅD

Det idealiska mässingsmaterialet för alla dina trofé- och prisplattor. Stort urval av färger och fantastiska kontrastresultat efter gravryprocessen.

Vi rekommenderar gravyr med diamant eller laser.

Tryckta färger endast för visning. Kan inte fungera som ersättning för riktigt materialprov.

GRAVOGRAPH



## FÖRDELAR

- Denna speciallinje av guld- och silveranodiserad aluminium återkastar svarta tecken när laser används med en koldioxidlasergraverare av standardmodell.

Ingen oxidering eller färgfyllning behövs. Endast 6-10 watteffekt krävs.

- Sidenfinish

## APPLIKATIONER

ID-plattor, streckkoder, etiketter, manöverpaneler

## SPECIFIKATIONER

Finish	Siden
Sammansättning	Aluminium
Gravrydjup	0.025 mm (.001")
Hel plåt	610 x 508 mm (24" x 20")
Halv plåt	-
Kvartsplåt	-
Annan storlek	305 x 254 mm (12" x 10") for 27414 508 x 305 mm (20" x 12") for 45878 610 x 305 mm (24" x 12") for 45879 & 45878

## FUNKTIONER

Interiör	■
Exteriör	-
Skära	■
Såg	-
Silkscreen	■
Varmprägling	-
Varmböjning	-
Represistent	-
Flexibel	■
Brytbeständig	■
UV-beständig	-
Lägsta temperatur	-40°C (-40°F)
Högsta temperatur	230°C (450°F)

## TEKNISKA RÅD

Spara tid med denna aluminium: ingen färgfyllning behövs för att få ett svart märke.

Effektkänsligt material. Om en bild är grå, minska effekten. Om en bild är bränd, öka effekten. Gravyrkvaliteten förbättras genom att använda 50 % hastighet.

Lasereffekt: 6 - 10 watts

CO<sub>2</sub>

UV-tryck



Inomhusbruk



Ytgravyr

Ytgravyr /  
kärnfärg

		0.127 mm (.005")*	0.5 mm (.020")
sidensilver / svart		27414	27417
sidenguld / svart		27415	27416
sidenmässing / svart		45879	45878

\* levereras med häftande bakstycke.



GRAVOGRAPH 

Tryckta färger endast för visning. Kan inte fungera som ersättning för riktigt materialprov.

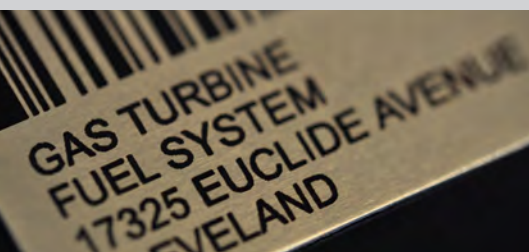



Ytgravyr /  
kärnfärg

svart /  
silver

71922 0.5 mm (.020") \*

\* levereras med häftande bakstycke.

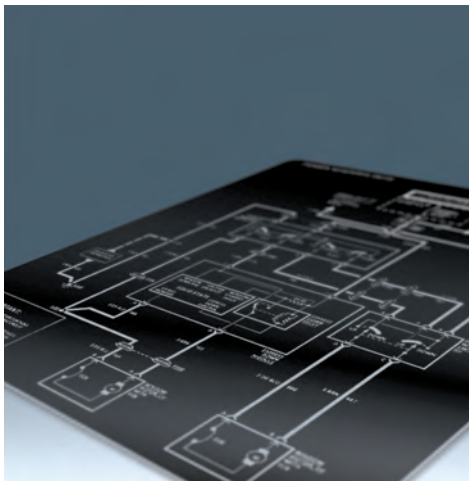

## FÖRDELAR

- Märkningsaluminium för koldioxidlaser för varaktig märkning för tuffa driftsmiljöer
- Beständig mot solljus (UV-strålning), slitning, höga temperaturer, saltspray och exponering för kemikalier
- Uppfyller flera myndighets-, industrispecifikationer och militära specifikationer

## APPLIKATIONER

Hållbara skyltar, plakat, streckkoder, tillgångsbrickor

## SPECIFIKATIONER

Finish	Matt
Sammansättning	Aluminium
Gravrydjup	0.025 mm (.001")
Hel plåt	610 mm x 508 mm (24" x 20")
Halv plåt	508 mm x 305 mm (20" x 12")
Kvartsplåt	305 mm x 254 mm (12" x 10")
Annan storlek	-

## FUNKTIONER

Interiör	■
Exteriör	■
Skära	■
Såg	■
Silkscreen	-
Varmprägling	-
Varmböjning	-
Repesistent	■
Flexibel	-
Brytbeständig	-
UV-beständig	■
Lägsta temperatur	-40°C (-40°F)
Högsta temperatur	370°C (700°F)

## TEKNISKA RÅD

Aluminium för märkningsbehov med koldioxidlaser i högproduktiva miljöer.

Är i överensstämmelse med: MIL-STD 130N, A-A-50271 och MIL-STD-15024F, Typ L, MIL-STD-810G för att tåla 96 timmars exponering för korrosiva kemikalier. ASTM B117 30 dagars exponering för saltdimma.

Tryckta färger endast för visning. Kan inte fungera som ersättning för riktigt materialprov.

GRAVOGRAPH

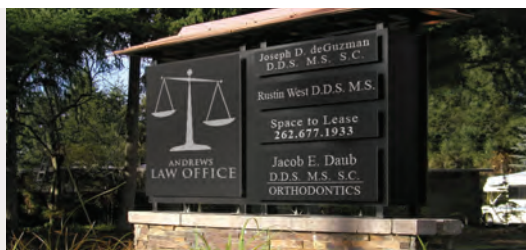

## Hög polerat och anodiserat tillgänglig i guld och silver

*Bordsställ*

Idealisk användning i företag



Benämning	Skåra	längd på skåra	Guld	Silver
Ställ	1.6 mm	200 mm	19474	19480
Ställ	1.6 mm	254 mm	34825	34880

*Bordsställ*

Benämning	Skåra	Storlek på skåra	Guld	Silver
Slimline hållare	1.6 mm	178 x 25 mm	30073	30072
Slimline hållare	1.6 mm	203 x 51 mm	30077	30076
Slimline hållare	1.6 mm	254 x 51 mm	34820	19479

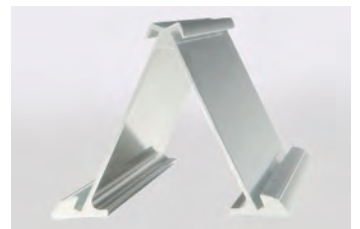
*Dubbelsidiga ställ*

Benämning	Skåra	Storlek på skåra	Guld	Silver
Dubbelsidiga hållare	1.6 mm	152 x 32 mm	30075	30074

*Skylthållare*

Benämning	Storlek	Skåra	Rubrik storlek	Storlek skåra	Silver
Delux skylthållare	178 x 89 mm	1.6 mm	178 x 32 mm	178 x 19 mm	34911

[www.gravograph.com](http://www.gravograph.com)

Skylthållare visar invändiga mått som levereras utan rubriker/skåror

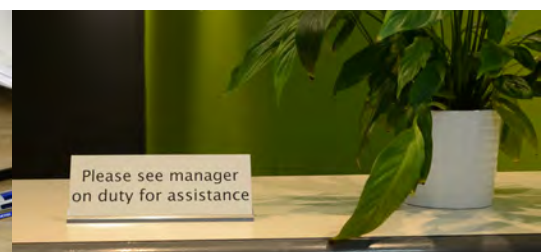
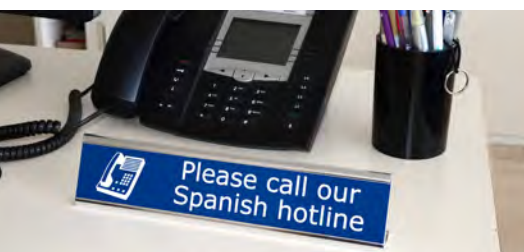



## Vägg och korridor konsoler

Använd dubbelsidig tejp eller borra hål.

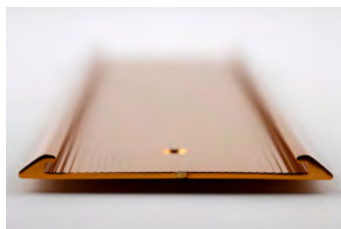

Benämning	Skåra	Storlek på skåra	Guld	Silver
Vägghållare Rib Back	1.6 mm	203 x 51 mm	19476	19485
Vägghållare Rib Back	1.6 mm	254 x 51 mm	30069	30068

Att identifiera en avdelning eller ett kontor med namn



Benämning	Skåra	Storlek på skåra	Guld	Silver
Vägghållare Plain back	3.2 mm	254 x 51 mm	34839	34893
Vägghållare Plain back	1.6 mm	254 x 51 mm	65930	65929

Gör ditt val från vårt Gravoply™ 1 - eller Gravoply™ 2 sortiment

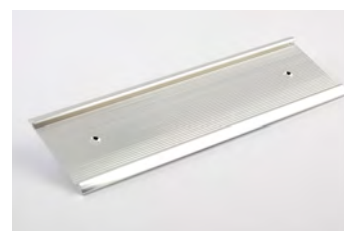

Benämning	Skåra	Storlek på skåra	Guld	Silver
Vägghållare Utility	1.6 mm	102 x 25 mm	19475	19482
Vägghållare Utility	1.6 mm	152 x 25 mm	30067	30066
Vägghållare Utility	1.6 mm	203 x 25 mm	34830	19483
Vägghållare Utility	1.6 mm	203 x 38 mm	34833	34888
Vägghållare Utility	1.6 mm	229 x 38 mm	34834	34889
Vägghållare Utility	1.6 mm	660 x 38 mm	34836	34890

Att montera vinkelrätt mot en vägg



Benämning	Skåra	Storlek på skåra	Guld	Silver
Wall Bracket*	3.2 mm	51 mm min.	30070	19486
Wall Bracket*	3.2 mm	102 mm min.	30071	19487

\*Kupolmuttrar och skruvar ingår.





# The Braille GRAVOGRAPH Total Solution

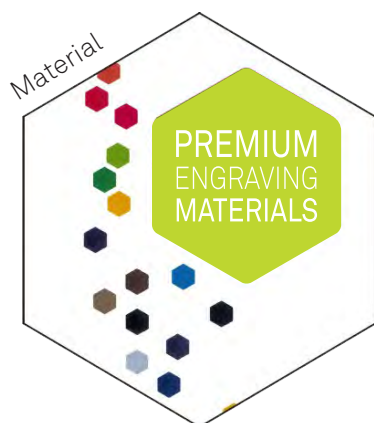

Mjukvara



Braille-kulor

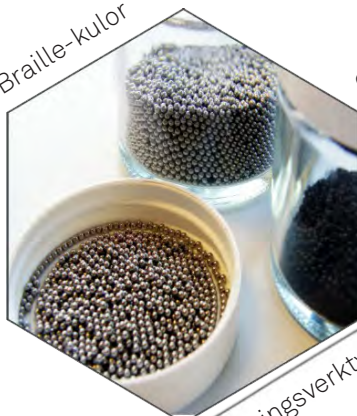

Gravmaskiner



Utbildning-support



Borringsverktyg



Kultfördelare

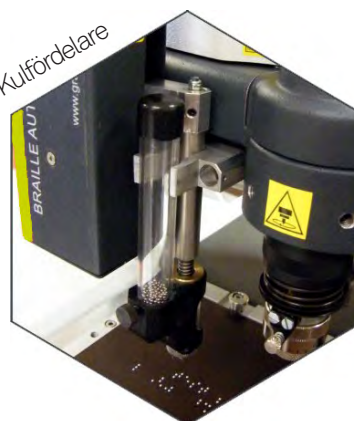

Braille är ett system för taktill skrift för att blinda och synskadade personer ska kunna läsa.

Det finns inget ENDA UNIVERSELLT Braille-system.

Olika standarder används över hela världen, där storlekar, teckenavstånd och radavstånd är specifika för varje språk.

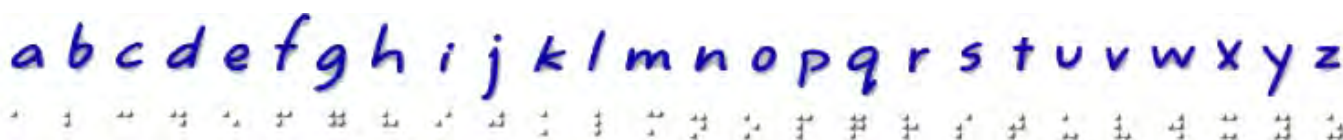



## Mjukvara

GravoStyle™ Braille-alternativ möjliggör transkription av till Braille (punktskift):

- 127 språk tillgängliga från Discovery-nivå och uppåt
- Helautomatisk procedur som involverar borrning efterföljt av isättning av kulor (tillval):
  - Skräddarsydd rengöring och kulisättningshastighet
  - Specifika parametrar för plast (ABS och akryl), aluminium och mässing, Gravotac™ och laminat



## Maskiner

Kompatibla gravymaskiner:

- IS400, IS6000, IS7000, IS8000
- Nödvändigt tillbehör: rakextraherare

IS400  
Gravyrzon  
305 x 210 mm



IS6000  
Gravyrzon  
610 x 410 mm

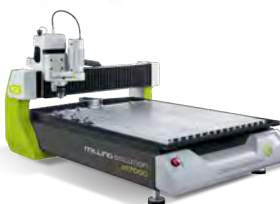

IS7000  
Gravyrzon  
610 x 815 mm



IS8000  
Gravyrzon  
610 x 1220 mm

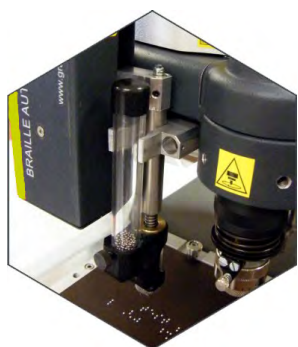

## Kulfördelare

### Automatiskt Braille-set

(borrning och kulisättning utan mänsklig medverkan)

70711	Automatisk punktskift för IS400
70713	Automatisk punktskift för IS 6/7/8000 IQ+
70714	Automatisk punktskift för IS 6/7/8000 XP



### Halvautomatiskt Braille-set

49959	Halvautomatiskt Braille-set för IS400 /IS6000-7000 -8000
-------	---

- IS400 / IS6000-7000-8000: adapterintegrerad till det halvautomatiska Braille-setet





### Borrningsverktyg

4 referenser för borrningsverktyg att välja med hjälp av en guide för verktygsval, i enlighet med det material och de kulor som används.



### URVALSGUIDE FÖR BRAILLE-VERKTYG

ref: 48686 - Verktygsbredd 1.500 mm

ref: 48766 - Verktygsbredd 1.550 mm

ref: 48767 - Verktygsbredd 1.565 mm

ref: 48768 - Verktygsbredd 1.580 mm

	Häftande-fria material			Material med häftförmåga
	Stålkulor	Mässingskulor	Akrylkulor	Alla kulor
Metaller	48767	48766	48767	48768
Akryl	48767	48766	48767	48768
Gravotac™	48766	48766	48766	48768
Fenolharts	48767	48766	48767	48768
ABS +2 Ply™	48686	48686	48686	48767



### Braille-kulor

Referens	Beskrivning
49933	Kulor i rostfritt stål (x10000)*
49934	Mässingskulor (x10000)
49935	Klara akrylkulor (x10000)
49937	Vita akrylkulor (x10000)
49936	Svarta akrylkulor (x10000)

\* Kulor av rostfritt stål rekommenderas för halvautomatiska och automatiska Braille-set

### Micropel\*

Referens	Beskrivning
76254	Anti statisk lösning för akryl Braille pärlor

\* Endast för akryl Braille pärlor

[www.gravograph.com](http://www.gravograph.com)

**LIFT**





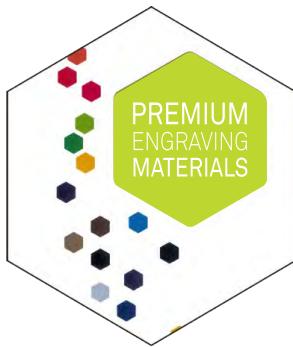

### Material som ska graveras

Kreativitet och knowhow, tillsammans med vårt stora utbud av material, färger, tjocklekar och kvaliteter, gör att du kan möta kraven i alla typer av kvalifikationer.

De olika tjocklekar som är tillgängliga i sortimentet garanterar att du uppfyller lokal, regional och nationell lagstiftning.

Den subtila användningen av de olika materialen gör det möjligt för dig att framställa perfekta:

- Inskriptioner
- Ikoner och symboler
- Taktila ritningar och relieffer samt alla andra material relaterade till tillgänglighetskrav

För framställningen av dina föremål, rekommenderar vi:

- Gravotac™: ett enskiktmaterial, tillgängligt i 3 tjocklekar och en mängd olika färger för inre och yttre användning.

Gravotac™: över 90 referenser för alla dina Braille-program och program för taktill arkitekturskyltning.

Ikonkonstruktionsprocedur:



Fas 1: Teckna konturerna



Fas 2: Skala bort



Fas 3: Resultat



### Utbildning och support

Gravotech service efter försäljningen finns tillgänglig för att svara på dina teknikfrågor om våra lösningar och hur de används.

På grundval av vår erfarenhet och de krav ditt företag ställer erbjuder vi en särskild utbildning i punktskrift som ges av några av våra dotterbolag där du kan skaffa dig all den kunskap du behöver för specificering, tillverkning och installation av skyltar.





# Metallmärkning med laser

## TherMark®



Vattenbaserad för snabb rengöring. Ett tunt materialskikt kan sprayas på metallen och därefter torka i mindre än 2 minuter och graveras med din laser. Överskottet av vattenbaserat material kan enkelt sköljas av och den slutliga svarta märkningen framkommer.

Beteckning	Kapacitet eller storlek	Ref.
Thermark® LMM 14 Aerosol	170 g (6 oz)	67120 (*)
Thermark® LMM 14 Flytande svart	50 g (1.76 oz)	67119
Thermark® LMM 6018LF1 Tejp	2.54 cm x 15 m (1" x 50')	71866
Thermark® LMM 6018LF2 Tejp	5 cm x 15 m - (2" x 50')	67121

## CerMark®



Lösningbaserad för enkel hantering före märkning. Sortimentet innehåller en härdare som gör att produkterna enkelt kan hanteras före märkning med din laser (idealisk för hög produktionshastighet). Det slutliga resultatet är samma permanenta svarta märke.

Beteckning	Kapacitet eller storlek	Ref.
Cermark® LMM 6000 Aerosol	340 g (12 oz)	68880 (*)
Cermark® LMM 6000 Klister	50 g (1.76 oz)	68878 (*)
	250 g (8.82 oz)	68879 (*)
	500 g (17.64 oz)	69974 (*)

Varning: dessa färgläggningsprodukter kräver särskilda säkerhetsåtgärder. Använd dem bara i väl ventilerade rum och ha på lämpliga kläder och handskar.

## Säkerhetspaket



Innehåller skyddsglasögon, 2 par handskar (storlek 8 och 9), 2 skyddsmasker och en sats rengöringsdukar.

Ref. 66599

CerMark®-process: Alla produkter fungerar med de flesta oöverdragna metaller. Utmärkt för metallmärkning med en koldioxidlaser.

Läs anvisningarna noggrant före användning.

\* Dessa artiklar levereras via marktransport. För andra transportmetoder, rådfråga oss.

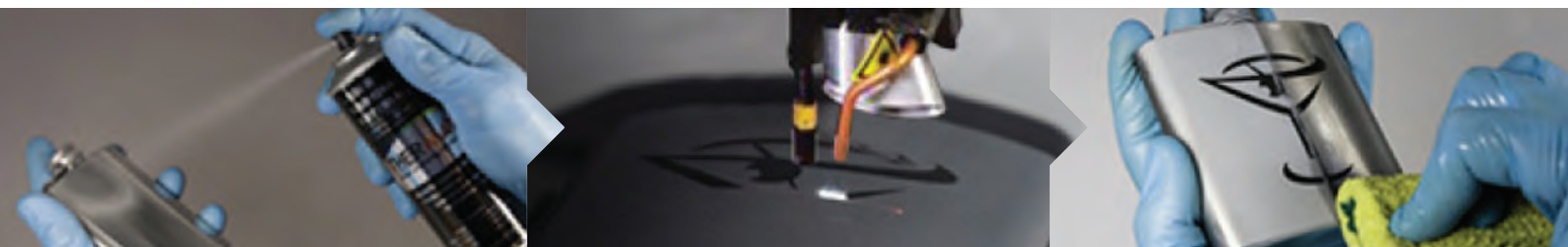

# Färg och spädningsmedel



## Gravolaque



Polyuretan, ultraglansig färg, finns i 9 färger, Gravolaque är utformad för att färglägga Gravoglas™ 1, Gravoglas™ 2-PLEX™ underliggande yta, anodiserad aluminium och mässing.

Flaska levereras med 1 pip för:

- Direkt och exakt applicering
- Använda rätt mängd

Flaska 250 ml (8.45oz)

Reservpip för Gravolaque	72204
--------------------------	-------

vitt	72195 (*)
gul	72200 (*)
röd	72196 (*)
grön	72199 (*)
blå	72197 (*)
silver	72202 (*)
guld	72198 (*)
strålände guld	72201 (*)
svart	72194 (*)

För fler färger, vänligen kontakta oss.

## Diluters

Applikationsutspädare 1 liter (33.8oz)	19469 (*)
Spädningsmedel för rengöring av verktyg 1 liter (33.8oz)	19468 (*)

## Nitrolaque



Mångsidig och snabbtorkande, för färgläggning av roterande gravry på metall, stål och plast (utom Gravoglas™ 1).

Flaska 250 ml (8.45oz)

vitt	30373 (*)
röd	30375 (*)
blå	30377 (*)
svart	30374 (*)

För fler färger, vänligen kontakta oss.

## Applikationssats

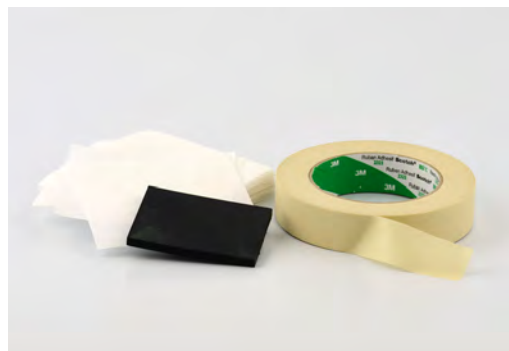

Applikationssats inklusive:	72886
-Spatel 75x60 mm(2,95"x2,36")	72885
-Rubafix-rulle	16248
-Servetter	24296

(artiklar kan beställas separat)

Gravolaque-process:

\* Dessa artiklar levereras via marktransport. För andra transportmetoder, rådfråga oss.

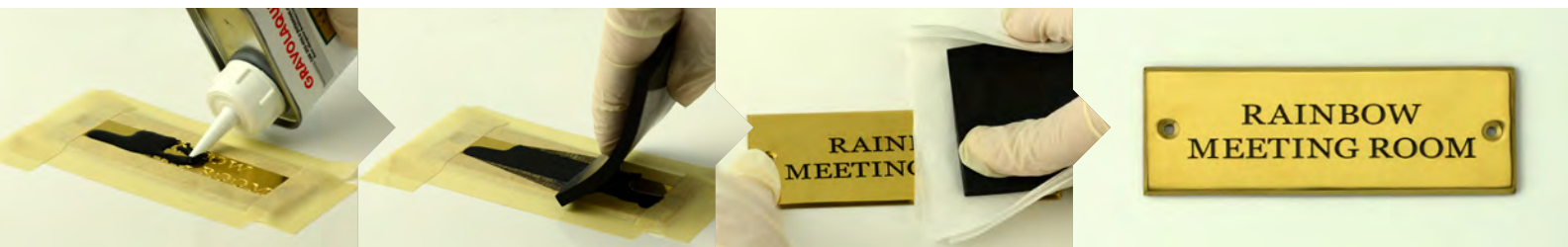

## Oxiderande ämnen

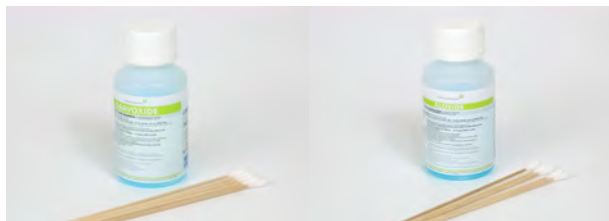
**Gravoxide**

Avsedd att svärta fingravyr på Gravometall.

Endast för roterande gravyr.

Förpackning: 90 ml flaska med applikationsdyna.

Ref. 21129 (\*)

**Aloxide**

Avsedd att svärta fingravyr på blank anodiserad aluminium.

Endast för roterande gravyr.

Förpackning: 90 ml flaska med applikationsdyna.

Ref. 21130 (\*)

## Kalla vaxpinnar



Lämplig för färgläggning av små tecken (t.ex. på husdjursmedaljer). Sortiment om 8 färger tillgängligt. Förpackning: Ask om 5 pinnar av samma färg.

vitt	20215	blå	20216
gul	20217	silver	20214
röd	20220	guld	20219
grön	20221	svart	20218

## ArtFoil™

## Rullar

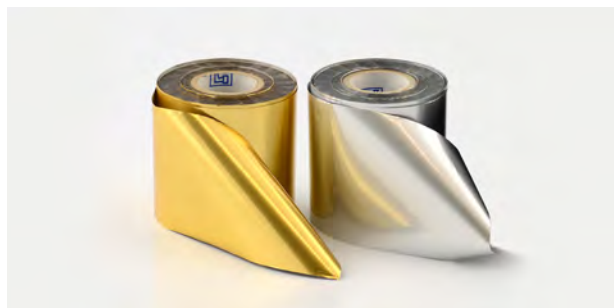

silver	72884
guld	72883

För användning tillsammans med ArtFoil-lösningen för varmtryck. Finns i 2 färger. Rullbredd 50 mm. (1,97"), längd 61 m (66 yds).



\* Dessa artiklar levereras via marktransport. För andra transportmetoder, rådfråga oss.





## Smörjning

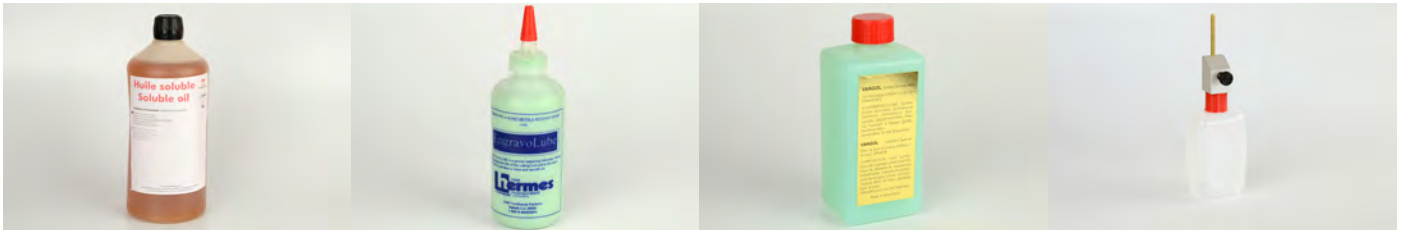

**Löslig olja (6% / vatten liter)**  
Endast för glasgravyr.  
Automatisk dosering med  
M40 Gift smörjningsanordning.  
Volym: 1 liter  
Ref. 12913

**Engravolube solution**  
För gravyr av icke järnhaltiga  
metaller.  
Manuell dosering vid skärspetsen.  
Volym: 240 ml (8oz)  
Ref. 26887

**Vargol**  
Smörjmedel för VA. Cirkulära sågar.  
Syntetisk olja att använda med  
metaller. Applikation med Vargol-  
doseringsdosa.  
Volym: 500 ml (16.9oz)  
Ref. 21780

**Smörjflaska**  
Vargol-dosering för VA.-sågar.  
Ref. 21781



**Tarfil™ AT**  
Avsedd för metallgravyr.  
Manuell dosering vid  
skärspetsen.  
Flaska: 215 g (7.58oz)  
Ref. 19526

**Vectolub™ smörjolja**  
För gravyr av icke järnhaltig  
metall. Automatisk dosering  
med smörjningsanordning  
för IS-spraydimma  
Volym: 2 LTR (67.6oz)  
Ref. 23494

**Polycoupe™ smörjningspray**  
För gravyr av icke järnhaltig  
metall. Manuell dosering vid  
skärspetsen.  
Spray: 250 ml (8.45oz)  
Ref. 19527 (\*)

**Surfex® smörjmedel**  
Endast för gravyr och skärning  
av aluminium.  
Manuell dosering.  
Flaska: 1 LTR (33.8oz)  
Ref. 30368

## Rengöring

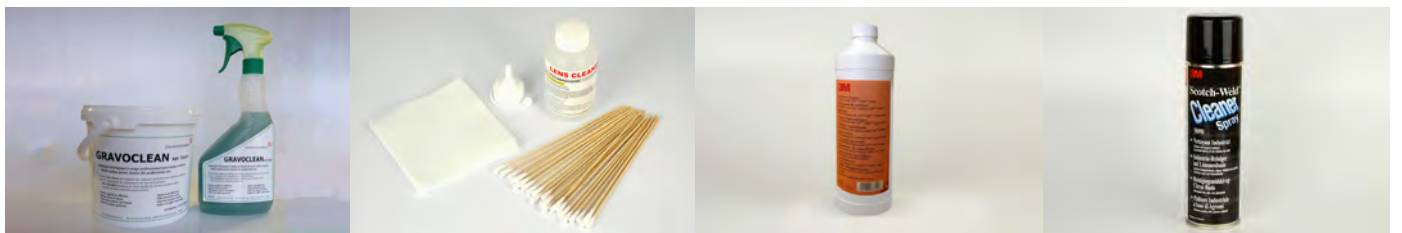

**Gravoclean**  
Grönt rengöringsmedel för flera  
användningsområden. Idealisk för  
borttagning av märken på skivor  
före eller efter gravyr. Icke-aggres-  
siv på akryl och ABS. Finns i spray  
(lösning klar att använda) eller  
servetter som inte luddar.  
Spray 750 ml (25.36oz): Ref. 73180  
Ask med 50 servetter: Ref. 73181

**Rengöringsmedel för laseroptik**  
Denna sats kan du använda för  
underhåll och för att avlägsna  
skräp från rök och svarta stänk för  
att minimera absorptionen och för  
stark värme och på sätt förlänga  
optikens livslängd.  
Satsen innehåller 125ML (4.22oz)-  
lösning, applikationsdynor och  
servetter: Ref. 26327 (\*)

**Universellt rengöringsmedel**  
Idealisk för rengöring av metall-  
och plastytor (utom ABS).  
Applicera med en servett.  
Volym: 1 LTR (33.8oz)  
Ref. 23913 (\*)

**Industriell avfettningsspray**  
Rekommenderas för att  
avlägsna klistermärken endast  
på metaller. Manuell sprayning.  
Volym: 500 ml (16.9oz)  
Ref. 23912 (\*)

\* Dessa artiklar levereras via marktransport. För andra transportmetoder, rådfråga oss.



## Lim



### Sprayunderlag

Aerosol för icke-permanent montering och ompositionering av lätta material. Rekommenderas inte med expansiv polystyren. Volym: 500 ml (16.9 oz) Ref. 23914 (\*)



### Gravofix

Limburk särskilt utformad för att fästa nålar med plastrygg på dina märken. Volym: 250 ml (8.45 oz) Ref. 19360 (\*)

Varning: det är ytterst viktigt att applicera tejp eller lim på rena ytor för att få perfekt häftning.

## Fixeringstejp

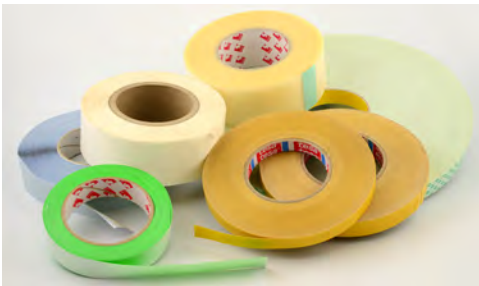

För långvarig montering av graverade plattor.

Typ	Användning	Storlekar	Ref.
Dubbelsidig		14 mm x 50 m (0.55" x 55 yds)	30369
Dubbelsidig	Jämna ytor, kan användas för att fästa Braille-kulor på jämna ytor	19 mm x 50 m (0.75" x 55 yds)	30370
Dubbelsidig	Idealisk för elpaneler	50 mm x 50 m (1.97" x 55 yds)	30372
Skum dubbelsidigt	Idealisk för sträva strukturytor	19 mm x 66 m (0.75" x 72 yds)	47237
Överföring	Idealisk för böjda ytor, fäster omedelbart	20 mm x 30 m (0.79" x 33 yds)	21121

## Häftande bakstycke

Vi kan applicera häftande bakstycke på märken, namnplattor, remsor och materialplåtar. Häftande bakstycke appliceras före skärmaterialet. Våra häftmaterial är kompatibla för inomhus- och utomhusbruk.



Häftningstyp	Huvudsakliga applikationer	Substratfinish	Långtidsverkande T°C > 24h
467MP	Fästning av industrietiketter, frontpaneler, skyltar och personanpassade plattor på metaller och plast	Jämn	-40°C +150°C (-40°F +302°F)
468MP	Fästning av industrietiketter, frontpaneler, skyltar och personanpassade plattor på metaller och plast	Jämn, kår, strukturerad	-40°C +150°C (-40°F +302°F)

Obs: rengör alla oljiga märken från substratet innan du limmar plattan. Eftersom lim uppnår full häftningskapacitet efter 24 timmar, bör plattan inte flyttas innan dess

\* Dessa artiklar levereras via marktransport. För andra transportmetoder, rådfråga oss.

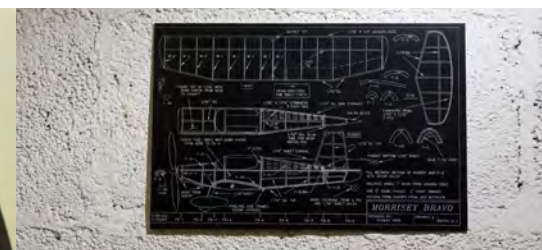
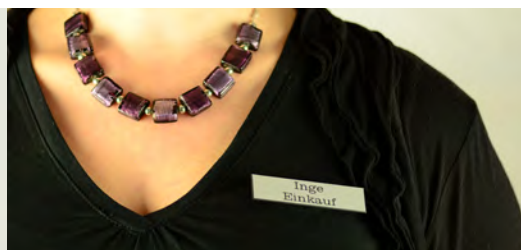

## Specialtejp



### Skyddande tejp

För att skydda smycken och dörrskyltar i mässing vid gravyr.

Storlekar: 50 mm x 100 m  
(1.97" x 109 yds)

Ref. 19528



### Monteringstejp

För temporär montering av plattor

Storlekar: 25 mm x 25 m

(0.98" x 27 yds)

Ref. 20151 (\*)

## Gravogrip™

Flexibelt material placerat på ditt gravyr-/märkningsbord\*\* för att stödja materialet som ska graveras eller skäras på plats.

\*\* För IM4, M20, IS200 & M40 använd ett stödbord, se sid.15.

Välj den storlek som kommer att passa din maskins arbetsområde bäst.



78056	Hel plåt 1220 x 610 mm (48" x 24")
67252	610 x 610 mm (24" x 24")
71052	610 x 305 mm (24" x 12")
45696	310 x 215 mm (12".20 x 8.46")
71053	305 x 200 mm (12" x 7.87")
71054	225 x 80 mm (8.85" x 3.15")
70996	120 x 100 mm (4.72" x 3.93")
72027	120 x 80 mm (4.72" x 3.15")
71056	Skärstorlek på begäran

Gravogrip™-process:

\* Dessa artiklar levereras via marktransport. För andra transportmetoder, rådfråga oss.





## Kulkedjor

### Rostfritt stål:

Kulor 2,42 mm (.095") diameter.

114 mm (4.5")



För att fästa brickor och etiketter till en mängd olika föremål (t.ex. resväskor, rör, nyckelringar mm.)

Färglagd pärla  
2,42 mm (.095"), 114 mm (4.5").

	Förpackning om 10	Förpackning om 50
silver	69880	69881
guld	69883	69884
blå	69446	69639
röd	69447	69640
grön	69448	69641
mörklila	69449	69642
orange	69450	69643
pink	69451	69644
svart	69452	69645
vitt	69453	69646

### Nickelöverdragen mässing:

Kulor 2,25mm (.088") diameter.

100 x 150 mm (5.91") med fästansordning	19534
10 x 1.5 m (59") utan fästansordning	19535
ask med 100 fästansordningar	19536



## Band

Idealisk för att fästa alla dina medaljer och brickor.

"S"-hake (förpackning om 25).



Zink-överdraget stål, längd 18 mm

Ref. 23919



Gyllene mässing, längd 21 mm

Ref. 30152



Zink-överdraget mässing, längd 26 mm

Ref. 30151

Ring (förpackning om 100)



Nickel-överdraget stål

ø 13 mm

Ref. 19532



Nickel-överdraget stål

ø 20 mm

Ref. 19530



Gyllene mässing

ø 13 mm

Ref. 19533



Gyllene mässing

ø 20 mm

Ref. 19531

## Stöd i rostfritt stål

En enkel lösning för etikettering av rör som är för varma för att Gravofol ska kunna användas (dvs. över 70°C/158°F)

Fäst din etikett på ett stöd av rostfritt stål och säkerställ att etiketten inte är i direkt kontakt med röret. Använd en krage för att fästa stödet till röret.

För igenom de kryssformade präglingarna/trycken innan du binder den till röret. Rundade hörn. Håldiameter 3,2mm (0,125")



Kragar i rostfritt stål	Del nr.
80 x 40 mm (3.15 x 1.6")	19547
120 x 60 mm (4.72 x 2.36")	19548
200 x 100 mm (7.87 x 3.94")	19549

Förpackning om 10



Stålkragar	Del nr.
50 fästkragar	19546
Plastkragar	Del nr.
25 m (27 yds) & 50 huvuden	19553



Kragar i rostfritt stål	Del nr.
3 m (3.28 yds) & 8 huvuden	19550
25 m (27 yds) & 50 huvuden	19551





## Trästöd



Trästöd för att förbättra graverade plattor  
 Dimensioner: 340 x 240 x 20 mm  
 Sammansättning: tropiskt lövträ  
 Inomhus- och utomhusbruk  
 Ref. 19470



## Skruv och skruvlock



För en perfekt finish för dina monterade plattor.

	Guld	Silver
100 skruvar 4 x 20 mm (0.16 x 0.79"), 12 mm (0.47") skruvlock	25731	25732
100 skruvar 4 x 30 mm (0.16 x 1.18"), 15 mm (0.59") skruvlock	25733	25734
100 skruvar 4 x 30 mm (0.16 x 1.18"), 18 mm (0.71") skruvlock	25735	25736

## Distansbrickhållare

De idealiska fästordningarna som lägger en sista touch till professionella plattor, hotellskyltar mm.  
 Finns i flera modeller. Levereras i påsar om 4 fästordningar.



Part No.	Beskrivning	Finish	Storlek	Avstånd från väggen	Materialtjocklek	Inner diameter	Förpackning om
19471	4 rundade distansbrickor	gulden	Ø 15 mm (0.59")	26 mm (1.02")	0 - 14 mm (0 - 0.55")	9 mm (.35")	4
19472	4 rundade distansbrickor	silver	Ø 15 mm (0.59")	26 mm (1.02")	0 - 14 mm (0 - 0.55")	9 mm (.35")	4

## Växtetikethållare

Idealisk för 1,6 mm (1/16") tjockt material.

### Aluminium

Lutande modell, skaftlängd 300 mm (11.81")  
 för etiketter 120 x 53 mm (4.72 x 2.08")  
 Ref. 30149

### Zinköverdraget stål

Rak modell, stamlängd 600 mm (23.62")  
 för etiketter 120 x 48 mm (4.72 x 1.89")  
 Ref. 30150



# Identifieringsskyltar för elektriska applikationer

Välj dina färger i vårt materialsortiment.

## KABELBRICKOR MED HACK

Gravoply™ 1

1.5 mm (1/16") tjock

Storlek 150 x 11 mm (5.90 x .43")

med 4 stansade sidor för montering med slangklämmor



## FÖRANKRING PÅ KABELBRICKOR SKURNA HÖRN

Gravoply™ 2

0.8 mm (1/32") tjock

Storlek 85 x 12 mm (3.34 x .47")

Med 4 avlänga hål 8 x 2 mm (.31 x .078")

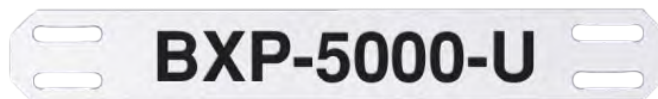

## FÖRANKRING PÅ KABELBRICKOR TYP 425

Gravoxal™ blank svart

1.5 mm (1/16") tjock

Storlek 60 x 18 mm (2.36 x .70")

Med rundade hörn R = 3 mm (.11")

Med 4 avlänga hål 10 x 2.2 mm (.39 x .08")



## FÖRANKRING PÅ KABELBRICKOR TYP 430

Gravoply™ 1 / Gravoply™ 2

0.8 mm (1/32") tjock

Storlek 120 x 20 mm (4.72 x .78")

Med 4 avlänga hål 6.5 x 3 mm (.25 x .11")

Tillgänglig med 2 förgraverade linjer på begäran

Även tillgänglig i 1,6 mm (1/16")tjockt material på begäran



## RUNDA BLANKA TYP 420

Gravoply™ 1 / Gravoply™ 2

20 eller 25 mm (.78 eller .98") Ø

Med 3 hål på 2.5 mm (0.1") Ø

Gravoxal™

1 mm (.039") tjock

25 mm (0.98") Ø

Med 3 hål på 2.5 mm (.1") Ø



## TEXTPLATTOR TYP 440

För identifiering av elektriska brytare

Storlek 30 x 40 mm (1.18 x 1.57")

Med en Ø 22,5 eller 24,5 mm (0.88 eller 0.96") hål excentriskt

Paketerat med 50 enheter med identisk referens



	Gravply™ 1 - 1,6 mm (1/16")	Gravply™ 2 - 0,8 mm (1/32")		Gravply™ 2 double-sided - 0,8 mm (1/32")	
		Diameter 22,5 mm (0.88")	Diameter 22,5 mm (0.88")	Diameter 24,5 mm (0.96")	Diameter 22,5 mm (0.88")
svart/vitt	19243	22071	19240	-	-
vitt/svart	19244	22072	19241	-	-
röd/vitt	19245	22073	22066	-	-
blå/vitt	19246	22074	22067	-	-
svart/vitt/röd	-	-	-	22075	22068
vitt/svart/gul	-	-	-	22076	22069
grön/vitt/blå	-	-	-	22077	-

Andra dimensioner, färger eller material på begäran

## REMSOR

Minsta beställning: 25 delar identisk referens

	Gravply™ 2 - 1.5 mm (1/16")							
	610x10 mm (24"x0.39")		610x15 mm (24"x0.59")		610x20 mm (24"x0.79")		610x30 mm (24"x1.18")	
	utan bind.	med bind.	utan bind.	med bind.	utan bind.	med bind.	utan bind.	med bind.
svart/vitt	19267	19283	19268	19284	19269	19285	19270	19286
vitt/svart	19271	19287	19272	19288	19273	19289	19274	19290
röd/vitt	19275	19291	19276	19292	19277	19293	19278	19294
blå/vitt	19279	19295	19280	19296	19281	19297	19282	19298

Andra dimensioner, färger eller material på begäran

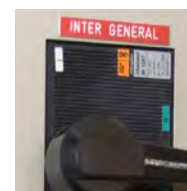

## ETIKETTER FÖR ELTAVLOR

Paketerat med 50 enheter med identisk referens

	Gravply™ 2 - 1.5 mm (1/16") med bind.			
	50x15 mm (1.97"x0.59")	60x15 mm (2.36"x0.59")	60x20 mm (2.36"x0.79")	80x40 mm (3.15"x1.57")
svart/vitt	19251	19255	19259	19263
vitt/svart	19252	19256	19260	19264
röd/vitt	19253	19257	19261	19265
blå/vitt	19254	19258	19262	19266

## MEKANISKA FÄSTANORDNINGAR

Stöd i rostfritt stål, plastkragar, stålkragar, kulkedjor...: se sidan 60





# Metallex™ eller Gravoply™ 2 inlagda plattor

Tillgängliga i 5 utseenden

Iläggningar och id-plattor är blanka och tillverkade av särskilda verktyg på arbetsplatsen. För större beställningar, tillhandahåller de bättre värde än en motsvarande tillskärningstjänst.

Våra stansade plåtar är gjorda av Metallex™ eller Gravoply™ 2, tjocklek 0,8 mm (.030") med 4 rundade hörn  $r = 2$  mm (0.079").

A.	Storlek 27 x 8 mm (1.063 x 0.315")
B.	Storlek 27 x 12.5 mm (1.063 x 0.492")
C.	Storlek 27 x 18 mm (1.063 x 0.709")
D.	Storlek 22 x 10 mm (0.866 x 0.394")
E.	Storlek 22 x 22 mm (0.866 x 0.866")
F.	Storlek 27 x 27 mm (1.063 x 1.063")
G.	Storlek 27 x 19 mm (1.063 x 0.748")

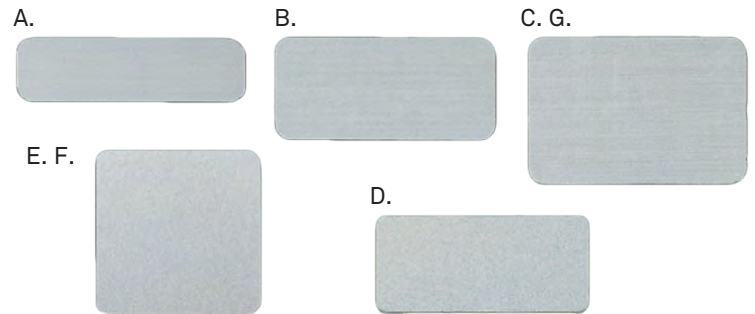

# ID-Plattor och skyltar

Tillgängliga i 6 utseenden

Våra ID-plattor och skyltar är tillverkade av Gravoply™ 1, Gravoply™ 2, Metallex™, 0,8 mm (.030") tjock eller Gravoxal™, 1,0 mm (.040") tjock och har två borrarade hål:

1.	Ø 1.5 mm (0.059") hålavstånd 14 mm (0.551")
2.	Ø 2.2 mm (0.087") hålavstånd 21 mm (0.827")
2a.	Ø 2.5 mm (0.098") hålavstånd 18 mm (0.709")
3.	Ø 2.2 mm (0.087") hålavstånd 26 mm (1.024")
3a.	Ø 2.5 mm (0.098") hålavstånd 25 mm (0.984"), $r = 1.25$ mm (0.049")
4.	Ø 2.5 mm (0.098") hålavstånd 30 mm (1.181")

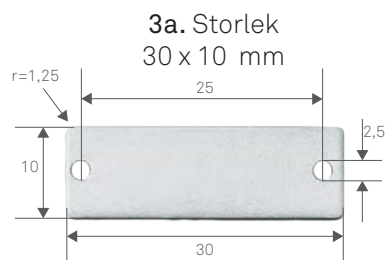
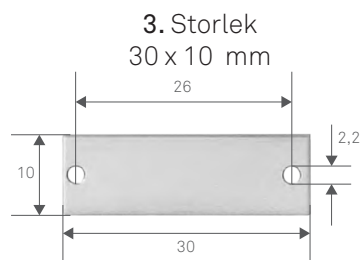
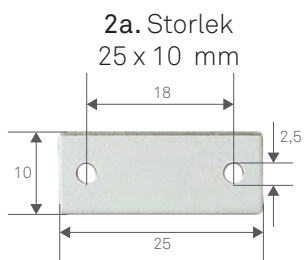
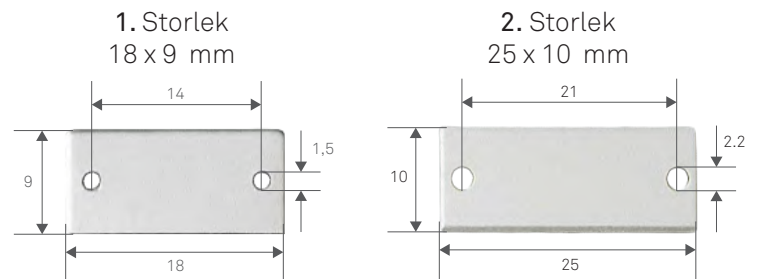



# Brickor

Välj dina brickor från vårt sortiment

## ALUMINIUMBRICKOR

Anodiserad aluminium

1.5 mm (1/16") tjock

Håldiameter 4 mm (.15")

Paketerat med 10 enheter med identisk referens



	Rund			Formad		Rektangulär
	30 mm (1.18")	38 mm (1.49")	50 mm (1.96")	65 x 30 mm (2.55" x 1.18")	90 x 40 mm (3.54" x 1.57")	40 x 16 mm (1.57" x 0.62")
röd	30137	30141	30145	19193	19197	19189
blå	30138	30142	30146	19194	19198	19190
grön	30139	30143	30147	19195	19199	19191
Guld	30136	30140	30144	19196	19200	19192

## Specialtillverkade nyckelbrickor

Vi kan specialtillverka dina plastbrickor åt dig.

Välj plastmaterial, färg och tjocklek (2,4mm (3/32") rekommenderas) för era specialtillverkade blanka nyckelbrickor. Paketerat med 50 enheter med identisk referens. Se sortiment av fästansordningar sid.60.



Rund bricka  
Ø 30 mm (1.18")  
Håldiameter 4 mm (.16")



Tårdroppebricka  
Storlek 46 x 28 mm  
(1.81 x 1.10")  
Håldiameter 4 mm (.16")



Hexagonal bricka  
Storlek 58 x 37 mm  
(2.28 x 1.45")  
Håldiameter 4 mm (.16")



# Välj dina märken från vårt sortiment

## Färdiga märken

Färdiga märken sparar tid och pengar. Välj ditt märke med fästnanordning från vårt sortiment: allt du behöver göra är att gravera! 2,4 mm tjock, fyrkantiga hörn, fasade kanter, färdigmonterade metallfästen; se sortiment av fästen för varmsmältningsöverdrag. Paketerat om 50 identiska märken.

### Gravoply™ 1



	64 x 16 mm (2.51" x 0.62")			75 x 20 mm (2.95" x 0.78")		
	Säkerhetsnål	Knappclips	Spänne	Säkerhetsnål	Knappclips	Spänne
vitt / svart	30169	30171	30172	30205	30207	30208
gul / svart	30187	30189	30190	30223	30225	30226
röd / vitt	30175	30177	30178	30211	30213	30214
asurblå / vitt	30181	30183	30184	30217	30219	30220
tallgrön / vitt	30193	30195	30196	30229	30231	30232
svart / vitt	30163	30165	30166	30199	30201	30202

### Gravoply™ 2



	64 x 16 mm (2.51" x 0.62")			75 x 20 mm (2.95" x 0.78")		
	Säkerhetsnål	Knappclips	Spänne	Säkerhetsnål	Knappclips	Spänne
vitt / svart	30241	30243	30244	30277	30279	30280
gul / svart	30259	30261	30262	30295	30297	30298
röd / vitt	30247	30249	30250	30283	30285	30286
blå / vitt	30253	30255	30256	30289	30291	30292
tallgrön / vitt	30265	30267	30268	30301	30303	30304
svart / vitt	30235	30237	30238	30271	30273	30274



Metallex™



	64 x 16 mm (2.51" x 0.62")			75 x 20 mm (2.95" x 0.78")		
	Säkerhetsnål	Knappclips	Spänne	Säkerhetsnål	Knappclips	Spänne
blankt silver / svart	30313	30315	30316	30337	30339	30340
borstat silver / svart	30325	30327	30328	30349	30351	30352
borstat guld / svart	30319	30321	30322	30343	30345	30346
blankt guld / svart	30307	30309	30310	30331	30333	30334

## Specialtillverkade märken

Vi kan specialtillverka ditt märke i plast eller mässingsplåt. Specificera: form, storlek och material, fästansordning, smält, cementerad eller bondad hårdvara; rundade eller fyrkantiga hörn; fasade eller icke fasade avslutande kanter. Varmpräglning / silkscreen / digitalt tryck för att lägga till en färglogotyp eller inskription på märken, ID-plattor mm.



Typ av fästansordningar för varmsmältning i vår verkstad



Spänne  
Ref. 30358



Ledat knappclips  
Ref. 30357



Säkerhetsnål  
Ref. 30355



# Skapa dina egna märken

Om du föredrar att göra dina märken själv, välj från våra Gravograph-material och välj fästnanordning från sortimentet nedan.

Hårdvara för att montera själv.

Använd Gravofix för att applicera fästnanordningen som du väljer på ditt märke. Snabbt och enkelt, varaktigt hållbarhet.



	Dimensioner	Paketerad av	Ref.
A - Gravofix (250 ml - 8.45 oz)	-	1	19360
B - Säkerhetsnål	42 x 8 mm (1.65" x 0.31")	50	19345
A+B - Gravofix-set (Gravofix A + 100 säkerhetsnålar B)	-	-	25730
C - Superclips	26 x 45 mm (1.02" x 1.77")	50	30361
D - Knappclips - swivel	Ø 12mm (0.47")	50	19346
E - Fästnanordning med dubbla pins	-	20	30362
F - Nål med spänne	Ø 11mm (0.43")	50	30363
G - Crocodile -clips *	40 x 6 mm (1.57" x 0.23")	10	30367

\* This badge fastener requires fixing with a 2-component bond.

Tryckkänslig hårdvara

Enkel, snabb och effektiv. 6 modeller med hårdvara för häftande bakstycke. Dra bara av täckpapperet och fäst de häftande banden till märket.

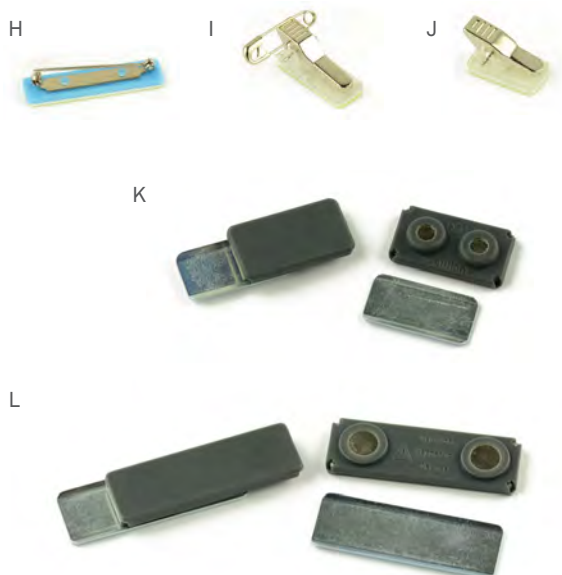

	Dimensioner	Paketerad av	Ref.
H - Säkerhetsnål	42 x 9 mm (1.65" x 0.35")	50	30364
I - Universalclips med nål	24 x 12 mm (0.94" x 0.47")	50	19358
J - Alligator-clips	24 x 13 mm (0.94" x 0.51")	50	30366
K - Standard magnetisk fästnanordning	25 x 15 mm (0.98" x 0.59")	10	19362
L - Jumbo magnetisk fästnanordning	45 x 15 mm (1.77" x 0.59")	10	30365

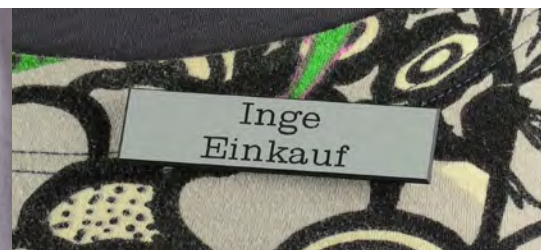



**Plastramar**

Gör märket lite elegantare.  
Idealisk för 0,8 mm (1/32") tjockt material.  
Levereras utan fästanordning.



Vitt  
Förpackning om 50  
Ref. 19353



Silver  
Förpackning om 50  
Ref. 19355



Guld  
Förpackning om 50  
Ref. 19354

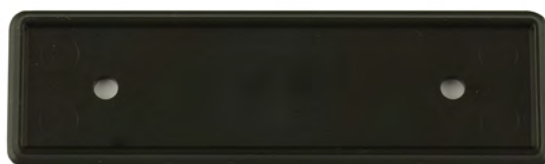

Svart  
Förpackning om 50  
Ref. 19352

**Korthållare**

Ett annat sätt att fästa ditt märke eller kort



Ledad fästanordning med clips  
Förpackning om 50  
Ref. 19357



Klar märkeshållare i vinyl  
Förpackning om 50  
Levereras utan ledad fästanordning  
Ref. 19356

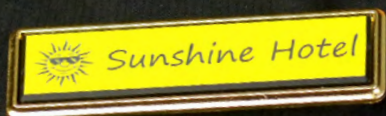

# Förstklassiga massiva dörrskyltar i mässing

Alla dörrskyltar har en fernissad yta för att skydda mot oxidering.



A. 110 x 40 mm  
(4.33" x 1.58")



B. 105 x 42 mm  
(4.14" x 1.65")



C. 105 x 54 mm  
(4.14" x 2.13")



D. 100 x 40 mm  
(3.94" x 1.58")



E. 83 x 48 mm  
(3.27" x 1.89")



F. 135 x 65 mm  
(5.32" x 2.56")



G. 130 x 30 mm  
(5.12" x 1.18")



H. 97 x 33 mm  
(3.82" x 1.30")



I. 160 x 60 mm  
(6.30" x 2.36")



J. 100 x 28 mm  
(3.94" x 1.10")



K. 122 x 42 mm  
(4.81" x 1.65")



L. 115 x 40 mm  
(4.53" x 1.58")



M. 175 x 100 mm  
(6.90" x 3.94")



N. 66 x 37 mm  
(2.60" x 1.46")

	A	B	C	D	E	F	G	H	I	J	K	L	M	N	
Paketerad av	1	30080	21812	22088	22089	22090	22091	22092	22093	22094	22095	22096	30085	30083	27487
	6	78937	78927	78929	78935	78932	78931	78938	78936	78926	78930	78928	78933	78934	78939

Alla dörrskyltar, utom model J, levereras med skruvar.



## Gyllene dörrskyltar

Fernissa av mycket hög kvalitet, lätta att gravera.



U.1	Rec'n Wave (Våg) 150 x 50 mm	48336
U.2		48335
V.1	Rec'n Round (Rund) 145 x 45 mm	48338
V.2		48337
W.1	Oval 135 x 65 mm (5.32" x 2.56")	48334
W.2		48333
X.	Kupolformad 150 x 85 mm (5.91" x 3.35")	48339

Modell x levereras med skruvar.

\*Du kan använda Gravograph-rekommenderade färgprodukter för att färglägga ditt graverade föremål. Se sid.55.

## Specialtillverkade dörrskyltar

Välj dina färger bland motsvarande materialsortiment. Paketerad om 5 enheter av samma artikel.

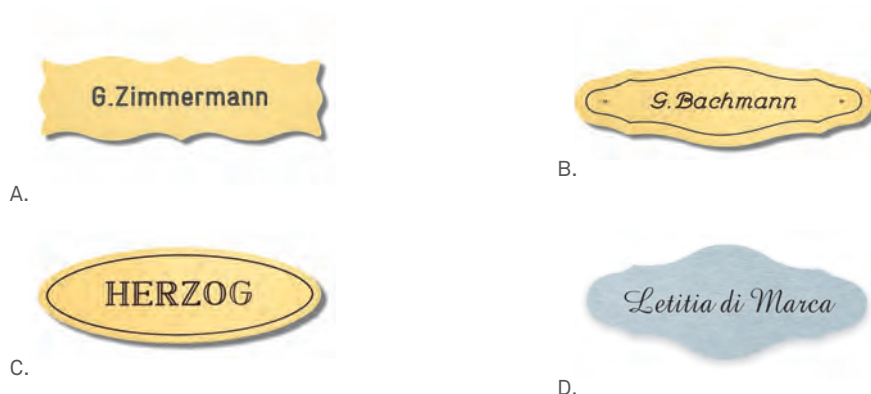

		Gravoply™ 1 1,6 mm (1/16")	Gravoply™ 2 1,5 mm (1/16")	Metallex™ 1,5 mm (1/16")	Gravometall™ 0,6 mm (.025")	Gravoxal™, stållook 1,5 mm (1/16")
A.	125 x 40 mm (4.93" x 1.58")	30086	30087	30088	30089	30102
B.	125 x 42 mm (4.93" x 1.65")	30090	30091	30092	30093	30103
C.	115 x 45 mm (4.53" x 1.77")	30094	30095	30096	30097	30104
D.	180 x 80 mm (7.09" x 3.15")	30098	30099	30100	30101	30105





# Anodiserat aluminiumsortiment

Ett stort och trendigt sortiment: 18 former, 10 färger, 180 modeller, förpackning om 10 eller 50.

Kompatibla gravyrtekniker: lasergravyr, roterande gravyr, diamentmärkning.

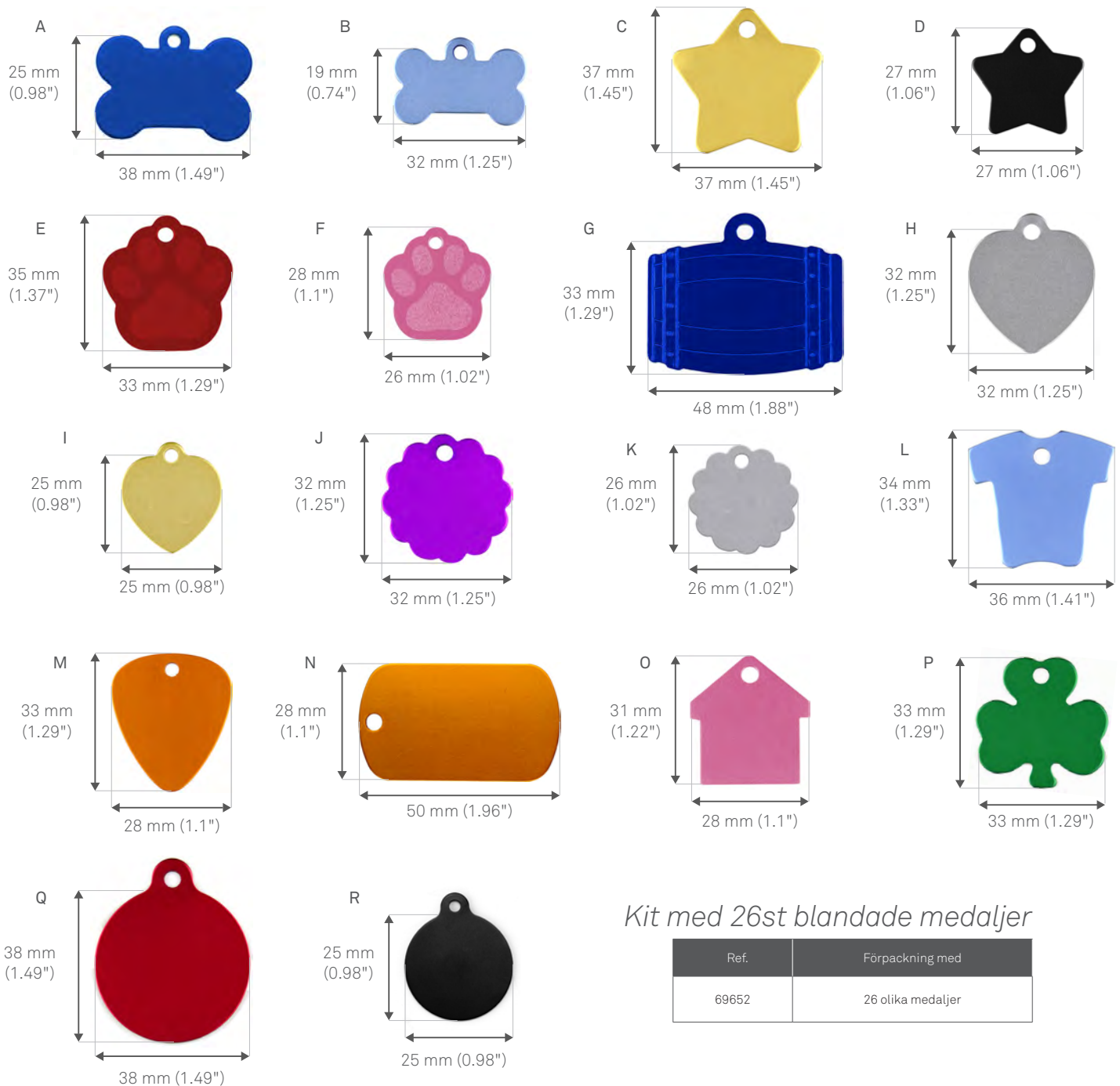

Kit med 26st blandade medaljer

Ref.	Förpackning med
69652	26 olika medaljer

Anodiseringsprocess kan ge något olika färger från ett parti till ett annat. Tryckta färger endast för visning.





	Förpackning med	silver	guld	blå	ljusblå	röd	grön	mörklila	orange	pink	svart
A	10	69285	69286	69287	69288	69289	69290	69291	69292	69293	69294
	50	69479	69480	69481	69482	69483	69484	69485	69486	69487	69488
B	10	69295	69296	69297	69298	69299	69300	69301	69302	69303	69304
	50	69489	69490	69491	69492	69493	69494	69495	69496	69497	69498
C	10	69375	69376	69377	69378	69379	69380	69381	69382	69383	69384
	50	69569	69570	69571	69572	69573	69574	69575	69576	69577	69578
D	10	69385	69386	69387	69388	69389	69390	69391	69392	69393	69394
	50	69579	69580	69581	69582	69583	69584	69585	69586	69587	69588
E	10	69305	69306	69307	69308	69309	69310	69311	69312	69313	69314
	50	69499	69500	69501	69502	69503	69504	69505	69506	69507	69508
F	10	69315	69316	69317	69318	69319	69320	69321	69322	69323	69324
	50	69509	69510	69511	69512	69513	69514	69515	69516	69517	69518
G	10	69355	69356	69357	69358	69359	69360	69361	69362	69363	69364
	50	69549	69550	69551	69552	69553	69554	69555	69556	69557	69558
H	10	69265	69266	69267	69268	69269	69270	69271	69272	69273	69274
	50	69459	69460	69461	69462	69463	69464	69465	69466	69467	69468
I	10	69275	69276	69277	69278	69279	69280	69281	69282	69283	69284
	50	69469	69470	69471	69472	69473	69474	69475	69476	69477	69478
J	10	69425	69426	69428	69429	69430	69431	69432	69433	69434	69435
	50	69619	69620	69621	69622	69623	69624	69625	69626	69627	69628
K	10	69436	69437	69438	69439	69440	69441	69442	69443	69444	69445
	50	69629	69630	69631	69632	69633	69634	69635	69636	69637	69638
L	10	69395	69396	69397	69398	69399	69400	69401	69402	69403	69404
	50	69589	69590	69591	69592	69593	69594	69595	69596	69597	69598
M	10	69405	69406	69407	69408	69409	69410	69411	69412	69413	69414
	50	69599	69600	69601	69602	69603	69604	69605	69606	69607	69608
N	10	69365	69366	69367	69368	69369	69370	69371	69372	69373	69374
	50	69559	69560	69561	69562	69563	69564	69565	69566	69567	69568
O	10	69345	69346	69347	69348	69349	69350	69351	69352	69353	69354
	50	69539	69540	69541	69542	69543	69544	69545	69546	69547	69548
P	10	69415	69416	69417	69418	69419	69420	69421	69422	69423	69424
	50	69609	69610	69611	69612	69613	69614	69615	69616	69617	69618
Q	10	69335	69336	69337	69338	69339	69340	69341	69342	69343	69344
	50	69529	69530	69531	69532	69533	69534	69535	69536	69537	69538
R	10	69325	69326	69327	69328	69329	69330	69331	69332	69333	69334
	50	69519	69520	69521	69522	69523	69524	69525	69526	69527	69528

## Rostfria stålkulekedjor

Välj kedja som passar din medalj eller blanda färger! 10 färger tillgängliga.



	Förpackning med 10	Förpackning med 50
silver	69880	69881
guld	69883	69884
blå	69446	69639
röd	69447	69640
grön	69448	69641
mörklila	69449	69642
orange	69450	69643
pink	69451	69644
svart	69452	69645
vitt	69453	69646



# Guld- och nickelöverdragen mässing

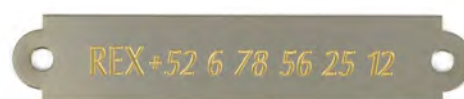
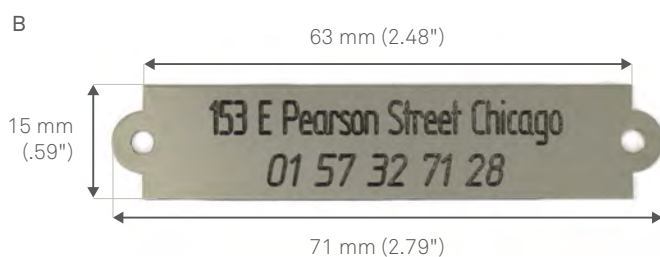

	Förpackning med	Guld	Nickel-plated	Hål
A	10	23906	-	Ø 3.5 mm (0.14")
B	10	-	47820	Ø 3 mm (0.12")
	50	-	19306	
C	10	47818	47819	Ø 3 mm (0.12")
	50	19305	19304	
D	10	47813	47810	Ø 4 mm (0.16")
	50	22065	13012	
E	10	47812	47809	Ø 4 mm (0.16")
	50	13016	19318	
F	10	47811	47808	Ø 4 mm (0.16")
	50	19317	19316	

\* Du kan använda Gravograph-rekommenderade färgprodukter för att färglägga ditt graverade föremål. Se sid.55.



# Sortiment av rostfritt stål

(Förpackning med 10)

G  
Ref. 30161

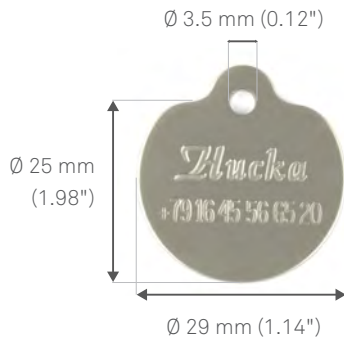

H  
Ref. 30162



I  
Ref. 23907

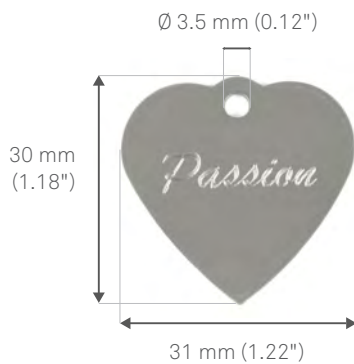

# Band

Idealisk för att fästa alla dina medaljer och brickor.

"S"-hake (förpackning om 25).



Zink-överdraget stål, längd 18 mm (0.7")  
Ref. 23919



Gyllene mässing, längd 21 mm (0.82")  
Ref. 30152



Zinc-plated brass, längd 26 mm (1.02")  
Ref. 30151

Ring (Förpackning med 100)



Nickel-överdraget stål  
ø 13 mm (0.51")  
Ref. 19532



Nickel-överdraget stål  
ø 20 mm (0.78")  
Ref. 19530



Gyllene mässing  
ø 13 mm (0.51")  
Ref. 19533



Gyllene mässing  
ø 20 mm (0.78")  
Ref. 19531

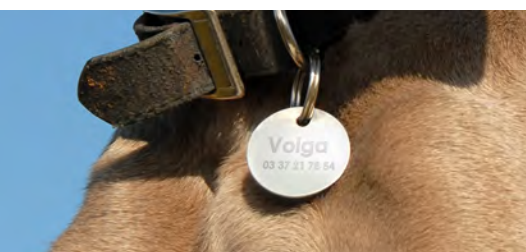

Ett urval nyckelringar som kan anpassas. Olika former, olika material.

Du kan använda Gravograph-rekommenderade färgprodukter för att färglägga ditt graverade föremål. Se sid. 55.

## Nyckelringar i aluminium för hotell

Kompatibla gravyrtekniker: roterande gravyr och lasergravyr.



Rektangulär  
Silver: Ref. 30132  
Guld: Ref. 30133



Rundad  
Silver: Ref. 30134  
Guld: Ref. 30135

## Nyckelring med matt finish

Kompatibla gravyrtekniker: roterande gravyr och diamantmärkning.



Ref. 21816





Nyckelringar i aluminium

Kompatibla gravrytekniker: diamantmärkning, roterings- och lasergravyr.  
(Förpackad om 10, levereras utan band).

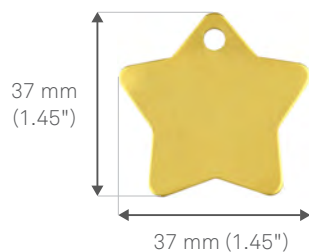

Stjärna  
Silver: Réf. 69375  
Guld: Réf. 69376

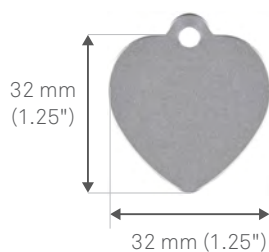

Hjärta  
Silver: Réf. 69265  
Guld: Réf. 69266

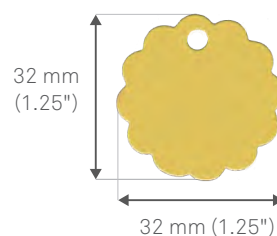

Moln  
Silver: Réf. 69425  
Guld: Réf. 69426

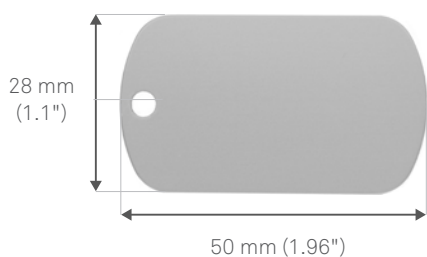

G.I-bricka  
Silver: Réf. 69365  
Guld: Réf. 69366

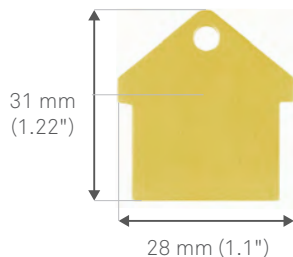

Hus/kåk  
Silver: Réf. 69345  
Guld: Réf. 69346

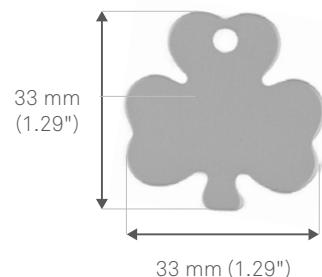

Klöver  
Silver: Réf. 69415  
Guld: Réf. 69416

Band

Ring (förpackning om 100).



Nickel-överdraget stål  
ø 13 mm (0.51")  
Ref. 19532



Nickel-överdraget stål  
ø 20 mm (0.78")  
Ref. 19530



Gyllene mässing  
ø 13 mm (0.51")  
Ref. 19533



Gyllene mässing  
ø 20 mm (0.78")  
Ref. 19531

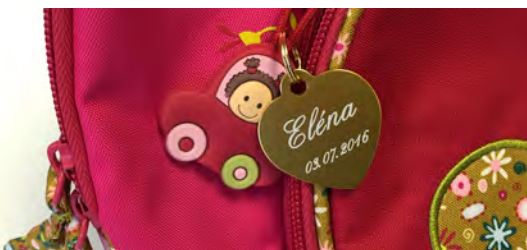

Metalliska namnplattor av hög kvalitet för presenter, presentaskar och konstföremål.

Med håldiameter 3 mm (1/8")

Paketerat med 50 enheter med identisk referens.

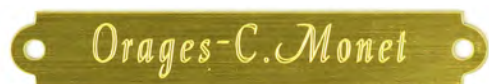

	Metallex™ 1.5 mm (1/16")*	Gravometal™ 0.6 mm (.025")*	Gravoxal™, stållook 1.0 mm (.040")	Gravometal™ 0.6 mm (.025")	
				sidenguld	blankt guld
114.3 x 19 mm (4.50 x 0.75")	30115	30116	30117	-	-
50.8 x 9.5 mm (2 x 0.37")	30109	30110	30111	-	-
63.5 x 9.5 mm (2.50 x 0.37")	30112	30113	30114	-	-
61 x 12 mm (2.40 x 0.47")	22078	-	30124	-	-
76.2 x 12.7 mm (3 x 0.50")	30118	30119	30120	-	-
71 x 15 mm (2.80 x 0.59")	22079	-	30125	-	-
89 x 15.9 mm (3.51 x 0.63")	30121	30122	30123	-	-
61 x 12 mm (2.40 x 0.47")	-	-	-	58786	58785
71 x 15 mm (2.80 x 0.59")	-	-	-	58788	58787

\*Välj färg bland Metallex™ och Gravometal™ materialsortiment.

## Självhäftande

Paketerat med 50 enheter med identisk referens



	Gravometal™ 0.6 mm (.025")		Gravoxal™, stållook 1.0 mm (.040")
	sidensilver	sidenguld	
40 x 10 mm (1.58 x 0.39") Självhäftande	49125	61323	30128
	49577		



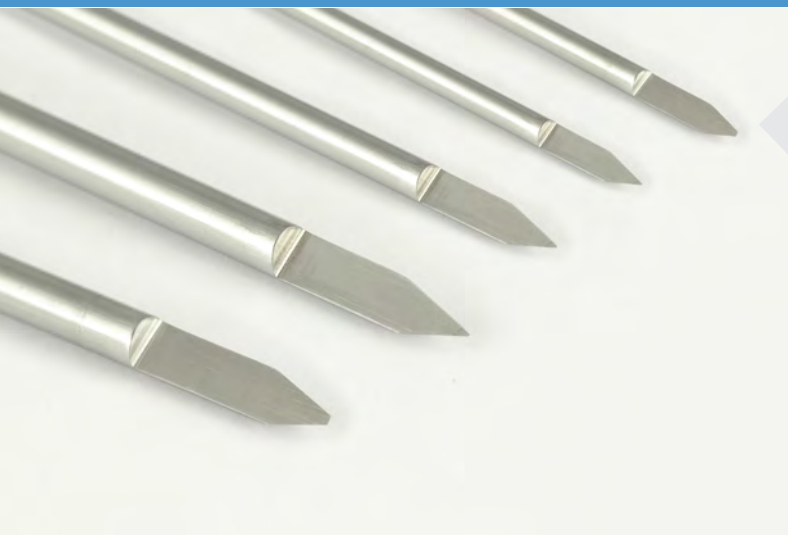

## ONECUT

**Effektiv och bekväm!**  
De flesta standardskärare finns med antingen ett skaft i rostfritt stål eller ett mikrotunt karbidskaft

## TWINCUT

### Kompositionsverktyget!

8 isättningsprofiler tillgängliga med hållare för ett verktyg  
Ekonomisk och multifunktionell.



## PERCUT

**Produktivitet och uthållighet!**  
Korta verktyg för krävande maskinapplikationer som kräver en dragdomsspindel eller höghastighetsspindel



## Diamant

### Finess och precision!

För inskriptions- eller punktmärkningsmetaller och glas.  
Rotaterings- eller spårningsdiamanter tillgängliga i Onecut- och Twincutsortimenten.



GRAVYR

Kompatibel med: M20, IM4, IM3

KONISK

	STÅL	KARBID
<b>KOMPATIBLA MATERIAL</b>		
Gravoply™, Metallex™ & Gravoglas™, Akryl	●	■
Läder- och härledda produkter		■
Fenolharts		■
Guld / Silver	■	■
Aluminium / mässing	■	●
Stål / rostfritt stål		
	● Rekommenderad	■ Lämplig

STÅL	A (MM-INCH)	KONISK	A (INCH - MM)	KARBID
48773	0,10 / .004"		.004" 0,10	-
48774	0,25 / .010"		.010" 0,25	48793
48775	0,32 / .013"		.013" 0,32	48794
48776	0,50 / .020"		.020" 0,50	48795
48777	0,75 / .030"		.030" 0,75	48796
48778	1,00 / .040"		.040" 1,00	48797
48779	1,25 / .050"		.050" 1,25	48798
48780	1,50 / .060"		.060" 1,50	48799
48781	2,00 / .080"		.080" 2,00	48800
48782	3,00 / .120"		.120" 3,00	48801

PLAN ÄNDE CYLINDRISK

	STÅL	KARBID
<b>KOMPATIBLA MATERIAL</b>		
Gravoply™, Metallex™ & Gravoglas™, Akryl	●	■
Läder- och härledda produkter		■
Fenolharts		■
Guld / Silver	■	■
Aluminium / mässing	■	●
Stål / rostfritt stål		
	● Rekommenderad	■ Lämplig

STÅL	A (MM-INCH)	PLAN ÄNDE CYLINDRISK	A (INCH - MM)	KARBID
48783	1,00 / .040"		.040" 1,00	-
48784	1,50 / .060"		.060" 1,50	-
48785	2,00 / .080"		.080" 2,00	-
48786	2,50 / .100"		.100" 2,50	-
48787	3,00 / .120"		.120" 3,00	51372

RUND ÄNDE CYLINDRISK

	STÅL	
<b>KOMPATIBLA MATERIAL</b>		
Gravoply™, Metallex™ & Gravoglas™, Akryl	●	
Läder- och härledda produkter		
Fenolharts		
Guld / Silver	■	
Aluminium / mässing	■	
Stål / rostfritt stål		
	● Rekommenderad	■ Lämplig

STÅL	A (MM-INCH)	RUND ÄNDE CYLINDRISK	
48788	1,00 / .040"		Användning av en flisextraherare optimerar avlägsnande av spån och underlättar rengöringsoperationer på gravyskivor i hög grad.
48789	1,50 / .060"		
48790	2,00 / .080"		
48791	2,50 / .100"		
48792	3,00 / .120"		



47645 (U.S. plug)  
47642 (Eur plug)  
47644 (Swiss plug)  
47643 (British plug)

SPECIELL KONISK

	θ = 37°	θ = 45°
<b>KOMPATIBLA MATERIAL</b>		
Gravoply™, Metallex™ & Gravoglas™, Akryl	■	
Mjukplast	●	
Läder- och härledda produkter		●
Fenolharts		
Guld / Silver		
	● Rekommenderad	■ Lämplig

STÅL (MJUKPLAST)	A (MM-INCH)	SPECIELL KONISK	A (INCH - MM)	KARBID (LÄDER)
20171 (37°)	0,32 / .013"		.020" 0,50	48697 (45°)
20171 (37°)	0,32 / .013"			





Kompatibel med: M20, IM4, IM3

## FASETTERING

STÅL	A (MM-INCH)	SPECIELL	A (INCH - MM)	KARBID
48802*	0,25 .010"	15°	.010" 0,25	-
48807*	0,25 .010"	45°	.010" 0,25	51368*
48806*	3,00 .120"	90°	.120" 3,00	51372*

\* Rekommenderade verktyg för B4 fasetteringsmaskin.

### KONISK FOR FASSETTERING

KOMPATIBLA MATERIAL	STÅL	KARBID
Gravoply™, Metallex™ & Gravoglas™, Akryl	●	■
Läder- och härledda produkter		■
Fenolharts		■
Guld / Silver	■	■
Aluminium / mässing	■	●
Stål / rostfritt stål		

● Rekommenderad ■ Lämplig

STÅL	A (MM-INCH)	SPECIELL	A (INCH - MM)	KARBID
20149	0,10 .004"	126,5°	.004" 0,10	33954 (20147)
		90°		

Roteraende Icke roteraende

Designed for Feather Touch Use

## INSKRIFTION

### RITSNINGSDIAMANT

KOMPATIBLA MATERIAL	STÅL	KARBID
Gravoply™, Metallex™ & Gravoglas™, Akryl		
Läder- och härledda produkter		
Glas och speglar	●	■
Guld / Silver	■	●
Aluminium / mässing	■	■
Stål / rostfritt stål	■	

● Rekommenderad ■ Lämplig

Ritsnings-sättning:  
Diamantspindel: Pantograf- och  
diamantspindel VX & VXM  
Icke roteraende

Ritsnings-sättning:  
Diamantspindel:  
M20 Diamant  
M20 PIX  
Icke roteraende

Ritsnings-sättning:  
Diamantspets (22884)  
Mod B - Im4 R & RM - M20 & M10  
Jewel - RingCube - TagCube  
& MedalCube  
Icke roteraende

Roteraende Icke roteraende

DIAMANT A (INCH - MM) KONISK

.004"	0,10	33827 (12224) L=25.0mm/1.000"
.004"	0,10	23061 L=15 mm/0,59" L
.004"	0,10	28187 (33825-33823-33826) L=7.0 mm/0,275"

### RITSNINGSDIAMANT

KOMPATIBLA MATERIAL	STÅL	KARBID
Gravoply™, Metallex™ & Gravoglas™, Akryl		
Läder- och härledda produkter		
Glas och speglar	■	
Guld / Silver	●	
Aluminium / mässing	■	
Stål / rostfritt stål	■	

● Rekommenderad ■ Lämplig

52163	0,127 .005"	
52183	0,254 .010"	
51089	0,508 .020"	
52184	0,762 .030"	

Roteraende Icke roteraende

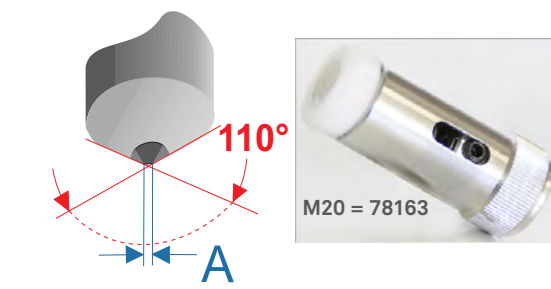

Designed for Feather Touch Use

### FASETTERAD DIAMANT

KOMPATIBLA MATERIAL	STÅL	KARBID
Glas och speglar	●	
Guld / Silver		
Aluminium / mässing	■	
Stål / rostfritt stål		

● Rekommenderad ■ Lämplig



GRAVYR

Kompatibel med: TXL, IS200, M40, IS400, IS900, IS6000/7000/8000

STANDARD KONISK

	STÅL	KARBID
<b>KOMPATIBLA MATERIAL</b>		
Gravoply™, Metallex™ & Gravoglas™, Akryl	●	●
Läder- och härledda produkter		
Fenolharts		●
Guld / Silver	■	■
Aluminium / mässing	■	■
Stål / rostfritt stål		
● Rekommenderad	■ Lämplig	

STÅL	A (MM - INCH)	KONISK	A (INCH - MM)	KARBID
48808	0,10 .004"		.004" 0,10	-
48809	0,25 .010"		.010" 0,25	48820
48810	0,32 .013"		.013" 0,32	48821
48811	0,50 .020"		.020" 0,50	48822
48812	0,75 .030"		.030" 0,75	48823
48813	1,00 .040"		.040" 1,00	48824
48814	1,25 .050"		.050" 1,25	48825
48815	1,50 .060"		.060" 1,50	48826
48816	2,00 .080"		.080" 2,00	48827
48818	3,00 .120"		.120" 3,00	48828
48819	4,00 .160"	.160" 4,00	48829	

PLAN ÄNDE CYLINDRISK

	STÅL	CYLINDRISK
<b>KOMPATIBLA MATERIAL</b>		
Gravoply™, Metallex™ & Gravoglas™, Akryl	●	●
Läder- och härledda produkter		
Fenolharts		
Guld / Silver	■	■
Aluminium / mässing	■	■
Stål / rostfritt stål		
● Rekommenderad	■ Lämplig	

STÅL	A (MM - INCH)	PLAN ÄNDE CYLINDRISK		
51355	1,00 .040"		.040" 1,00	51362
51356	1,50 .060"		.060" 1,50	51363
51358	2,00 .080"		.080" 2,00	51364
51359	2,50 .100"		.100" 2,50	51365
51360	3,00 .120"		.120" 3,00	51366
51361	3,50 .140"		.140" 3,50	51367
48834	4,00 .160"		.160" 4,00	48835

RUND ÄNDE CYLINDRISK

	STÅL	CYLINDRISK
<b>KOMPATIBLA MATERIAL</b>		
Gravoply™, Metallex™ & Gravoglas™, Akryl		●
Läder- och härledda produkter		
Fenolharts		
Guld / Silver	■	■
Aluminium / mässing	●	■
Stål / rostfritt stål		
● Rekommenderad	■ Lämplig	

STÅL	A (MM - INCH)	RUND ÄNDE CYLINDRISK		
80227	2,00 .080"		.013" 0,32	51373
			.020" 0,50	51374
			.030" 0,75	51375
			.050" 1,25	51376
			.080" 2,00	51377

SPECIELL KONISK

	KARBID
<b>KOMPATIBLA MATERIAL</b>	
Gravoply™, Metallex™ & Gravoglas™, Akryl	
Mjukplast	
Läder- och härledda produkter	●
● Rekommenderad	■ Lämplig

SPECIELL KONISK	A (INCH - MM)	KARBID (LÄDER)
<p>Användning av en extraherare rekommenderas för alla typer av verktyg.</p>	.013" 0,32	48972

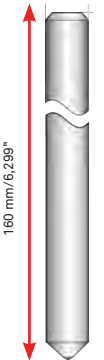

Kompatibel med: TXL, IS200, M40, IS400, IS900, IS6000/7000/8000

ROTERANDE	A (mm - inch)	DIAMANT	A (inch - mm)	ICKE ROTERANDE
 <p>12909 (Faceted)</p> <p>0,10</p> <p>0.004"</p> <p>120,0°</p>		 <p>34095 (Conical)</p> <p>0,50</p> <p>.020"</p> <p>126,5°</p>	 <p>34094 (21050)</p> <p>0,50</p> <p>.020"</p> <p>130,0°</p>	 <p>160 mm/6,299"</p>
Designed for Feather Touch Use				

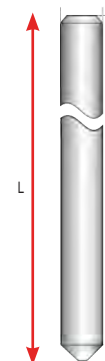
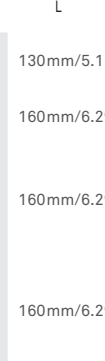
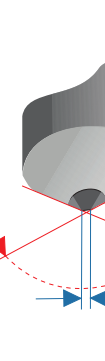
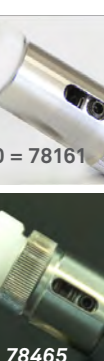
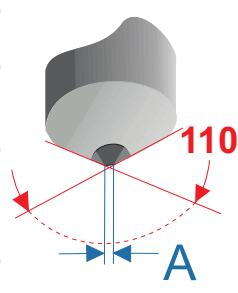

### DIAMANT

	ROTERANDE	34095	34094
<b>KOMPATIBLA MATERIAL</b>			
Glas och speglar	☑	▪	
Aluminium / mässing	▪	▪	☑
Guld / Silver	▪		▪
Stål / rostfritt stål		☑	
	☑ Rekommenderad	▪ Lämplig	

DIAMANT	A (MM - INCH)	KONISK	A (INCH - MM)	DIAMANT
 <p>77659</p> <p>0,25</p> <p>.010"</p>		 <p>34122</p> <p>0,25</p> <p>.010"</p>	 <p>34123</p> <p>0,38</p> <p>.015"</p>	 <p>34124</p> <p>0,76</p> <p>.030"</p>
 <p>110°</p> <p>A</p> <p>Designed for Feather Touch Use</p>				

### FASETERAD DIAMANT

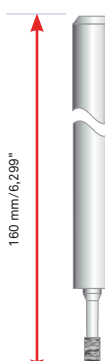

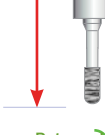
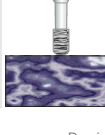
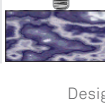
	DIAMANT
<b>KOMPATIBLA MATERIAL</b>	
Gravoply™, Metallex™ & Gravoglas™, Akryl	
Läder- och härledda produkter	
Glas och speglar	▪
Guld / Silver	☑
Aluminium / mässing	▪
Stål / rostfritt stål	▪
	☑ Rekommenderad    ▪ Lämplig

SPECIELL	A (INCH - MM)	DIAMANT KONISK
 <p>20932</p> <p>1,60</p> <p>.063"</p>		 <p>34119 (27044)</p> <p>0,75</p> <p>.030"</p>
 <p>20933</p>		 <p>34120 (21753)</p> <p>1,50</p> <p>.060"</p>
		 <p>34121</p> <p>2,30</p> <p>.090"</p>
Designed for Feather Touch Use		

### SPECIELL

	DIAMANT	KONISK DIAMANT
<b>KOMPATIBLA MATERIAL</b>		
Gravoply™, Metallex™ & Gravoglas™, Akryl		
Läder- och härledda produkter		
Glas och speglar		
Guld / Silver		
Aluminium / mässing	▪	▪
Stål / rostfritt stål	☑	
	☑ Rekommenderad	▪ Lämplig

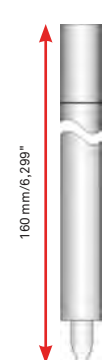
### SKRIFT

	NÅL
 <p>Monterad skärpenna</p> <p>21679</p>	 <p>160 mm/6,299"</p>
 <p>CROSS pennpåfyllning</p> <p>12374</p>	
Idealsik för att utföra ett test före gravyen	

	NÅL
<b>KOMPATIBLA MATERIAL</b>	
Guld / Silver	
Aluminium / mässing	
Stål / rostfritt stål	
Papper	☑
	☑ Rekommenderad    ▪ Lämplig

FASSETTERING

Kompatibel med: TXL, IS200, M40, IS400, IS900, IS6000/7000/8000

SPECIELL

KOMPATIBLA MATERIAL

Gravoply™, Metallex™ & Gravoglas™, Akryl

Läder- och härledda produkter

Fenolharts

Guld / Silver

Aluminium / mässing

STÅL KARBID



● Rekommenderad

■ Lämplig

STÅL	A (MM - INCH)	SPECIELL	A (INCH - MM)	KARBID
48830*	0,25 .010"	15°	.010" 0,25	-
48832	0,25 .010"	22,5°	.010" 0,25	-
48831	0,25 .010"	45°	.010" 0,25	21038
-	3,00 .120"	90°	.120" 3,00	21041

BORNING OCH SKÄRNING

SPIRALFORMIG

KOMPATIBLA MATERIAL

Gravoply™, Metallex™ & Gravoglas™, Akryl

Fenolharts

Guld / Silver

Aluminium / mässing

Stål / rostfritt stål

KARBID



● Rekommenderad

■ Lämplig

För att välja ditt verktyg, gå till guiden i avsnittet Braille-verktyg nedan.

Användningen av en extraherare är mycket viktig för alla borrningsoperationer.

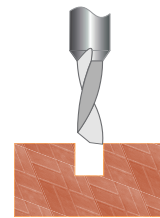

SPIRALFORMIG	A (INCH - MM)	KARBID
.061"	1,550	48766
.062"	1,565	48767
.063"	1,580	48768



URVALSGUIDE FÖR BRAILLE-VERKTYG

ref: 48686 - Verktygsbredd 1.500 mm

ref: 48766 - Verktygsbredd 1.550 mm

ref: 48767 - Verktygsbredd 1.565 mm

ref: 48768 - Verktygsbredd 1.580 mm

	Häftande-fria material			Material med häftförmåga
	Stålkulor	Mässingskulor	Akrylkulor	Alla kulor
Metaller	48767	48766	48767	48768
Akryl	48767	48766	48767	48768
Gravotac™	48766	48766	48766	48768
Fenolharts	48767	48766	48767	48768
ABS +2 Ply™	48686	48686	48686	48767

HALVFBRIKATS KARBIDVERKTYG

FÖR SHARPENING



Mer information om CG30 GRINDER. S. 106

	3.17-1/8"	L	L1
30046	105.0 / 4.134"	13.0 / 0.511"	13.0 / 0.511"
73011	50.0 / 1.968"	13.0 / 0.511"	13.0 / 0.511"
	4.36-11/64"	L	L1
28082	160.0 / 6.299"	.13.0 / 0.511"	.13.0 / 0.511"
73012	50.0 / 1.968"	13.0 / 0.511"	13.0 / 0.511"
	6.35-1/4"	L	L1
73013	50.0	16.0 / 0.630"	16.0 / 0.630"



Kompatibel med: IS400, IS900, IS6000/7000/8000 & B6 fasetteringsmaskin

## GRAVYR

KONISK

A (INCH - MM)

KARBID

För maskiner:  
- VB PANTOGRAPH  
- IS400 - IS900 IQ  
- IS6000 - IS7000 - IS8000 IQ&XP

utrustad med en dragdomsspindel

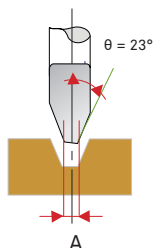

.013"	0,32		48836
.020"	0,50		48837
.030"	0,75		48838
.050"	1,25		48839
.080"	2,00		48840
.125"	3,17		48841
.236"	6,00		48842



### KONISK FOR FASSETTERING

KOMPATIBLA MATERIAL  
Gravoply™, Metallex™ & Gravoglas™, Akryl

Läder- och härledda produkter

Fenolharts

Guld / Silver

Aluminium / mässing

Stål / rostfritt stål

Rekommenderad Lämplig

KONISK

A (INCH - MM)

KARBID

För maskiner:  
- VB PANTOGRAPH  
- IS400 - IS900 IQ  
- IS6000 - IS7000 - IS8000 IQ&XP

utrustad med en dragdomsspindel

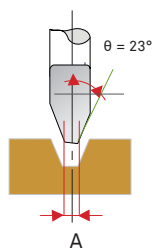

.013"	0,32		48843
.125"	3,17		48844



### STANDARD KONISK

KOMPATIBLA MATERIAL  
Gravoply™, Metallex™ & Gravoglas™, Akryl

Fenolharts

Guld / Silver

Aluminium / mässing

Stål / rostfritt stål

Rekommenderad Lämplig

SPECIELL

A (INCH - MM)

KARBID

Fasettskärare

Ska endast installeras på B6 fasetteringsmaskin



De kan användas på IS-maskiner utrustade med en dragdomsspindel

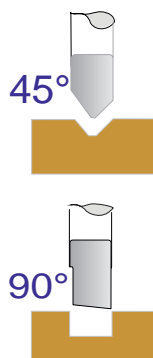

.004"	0,10		48846
.236"	6,00		48847



### SPECIELL

KOMPATIBLA MATERIAL  
Gravoply™, Metallex™ & Gravoglas™, Akryl

Fenolharts

Guld / Silver

Aluminium / mässing

Stål / rostfritt stål

Rekommenderad Lämplig

## INSKRPTION

RITSNINGSDIAMANT

A (INCH - MM)

DIAMANT

Ritsningsdiamant  
**lcke roterande**  
Gravering på järn och järnhaltiga metaller  
Pantograph IR & IRV  
För maskiner utrustade med en 6,35 mm hylsspindel



.004"	0,10		34261 (11890)
-------	------	--	---------------

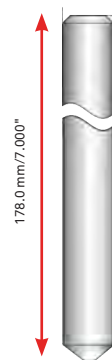

### RITSNINGSDIAMANT

KOMPATIBLA MATERIAL  
Glas och speglar

Guld / Silver

Aluminium / mässing

Stål / rostfritt stål

Rekommenderad Lämplig

Roterande lcke roterande



GRAVYR

Kompatibel med: TXL, M40, IS200, IS400, IS900, IS6000/7000/8000

STANDARD KONISK

	$\theta = 22.5^\circ$	$\theta = 30^\circ$
<b>KOMPATIBLA MATERIAL</b>		
Gravoply™, Metallex™ & Gravoglas™, Akryl	<input checked="" type="checkbox"/>	<input checked="" type="checkbox"/>
Läder- och härledda produkter	<input type="checkbox"/>	<input type="checkbox"/>
Fenolharts	<input type="checkbox"/>	<input type="checkbox"/>
Guld / Silver	<input type="checkbox"/>	<input checked="" type="checkbox"/>
Aluminium / mässing	<input checked="" type="checkbox"/>	<input checked="" type="checkbox"/>
Stål / rostfritt stål	<input checked="" type="checkbox"/>	<input checked="" type="checkbox"/>
<input checked="" type="checkbox"/> Rekommenderad	<input type="checkbox"/>	<input checked="" type="checkbox"/> Lämplig

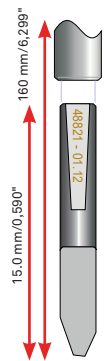
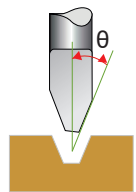
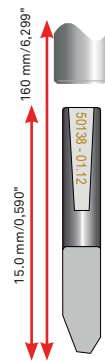
$\theta = 22.5^\circ$	KARBID	A (MM-INCH)	KONISK	A (INCH - MM)	KARBID	$\theta = 30^\circ$
	48608	0,25 .010"			50135	
	48609	0,32 .013"			50136	
	48610	0,50 .020"			50137	
	48611	0,75 .030"			50138	
	48612	1,00 .040"				
	48613	1,25 .050"				
	48614	1,50 .060"				
	48615	1,75 .069"				
	48616	2,00 .080"				
48617	2,50 .100"					
48618	3,00 .120"					

CYLINDRISK

	PLAN ÄNDE	RUND ÄNDE
<b>KOMPATIBLA MATERIAL</b>		
Gravoply™, Metallex™ & Gravoglas™, Akryl	<input checked="" type="checkbox"/>	<input checked="" type="checkbox"/>
Läder- och härledda produkter	<input type="checkbox"/>	<input type="checkbox"/>
Fenolharts	<input type="checkbox"/>	<input type="checkbox"/>
Guld / Silver	<input type="checkbox"/>	<input type="checkbox"/>
Aluminium / mässing	<input type="checkbox"/>	<input type="checkbox"/>
Stål / rostfritt stål	<input type="checkbox"/>	<input type="checkbox"/>
<input checked="" type="checkbox"/> Rekommenderad	<input type="checkbox"/>	<input checked="" type="checkbox"/> Lämplig

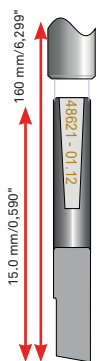
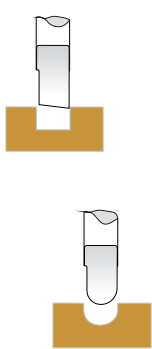
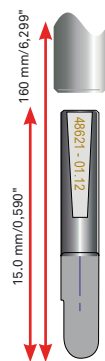
PLAN ÄNDE	KARBID	A (MM-INCH)	CYLINDRISK	A (INCH - MM)	KARBID	RUND ÄNDE
	48619	1,00 .040"		48624		
	48620	1,50 .060"		48625		
	48621	2,00 .100"		48626		
	48622	2,50 .100"		48627		
	48623	3,00 .120"		48628		

KONISK

	$\theta = 35^\circ$	DUBBEL KON
<b>KOMPATIBLA MATERIAL</b>		
Gravoply™, Metallex™ & Gravoglas™, Akryl	<input checked="" type="checkbox"/>	<input checked="" type="checkbox"/>
Läder- och härledda produkter	<input type="checkbox"/>	<input type="checkbox"/>
Fenolharts	<input type="checkbox"/>	<input type="checkbox"/>
Guld / Silver	<input type="checkbox"/>	<input type="checkbox"/>
Aluminium / mässing	<input type="checkbox"/>	<input type="checkbox"/>
Stål / rostfritt stål	<input checked="" type="checkbox"/>	<input checked="" type="checkbox"/>
<input checked="" type="checkbox"/> Rekommenderad	<input type="checkbox"/>	<input checked="" type="checkbox"/> Lämplig

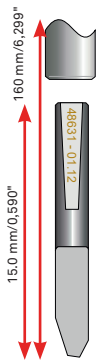
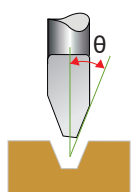
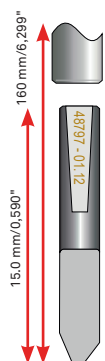
$\theta = 35^\circ$	KARBID	A (MM-INCH)	KONISK	A (INCH - MM)	KARBID	DUBBEL KON
	48629	0,25 .010"		48645		
	48630	0,32 .013"		48646		
	48631	0,50 .020"		48647		
	48632	0,75 .030"		48648		
	48633	1,00 .040"		48649		
	48634	1,25 .050"		48650		
	48635	1,50 .060"				

SPECIELL KONISK

	1/4 RUND
<b>KOMPATIBLA MATERIAL</b>	
Guld / Silver	<input type="checkbox"/>
Aluminium / mässing	<input checked="" type="checkbox"/>
Stål / rostfritt stål	<input type="checkbox"/>
<input checked="" type="checkbox"/> Rekommenderad	<input type="checkbox"/> Lämplig

Anodiserad aluminium: djup 1 division vid justeringsspets  
 Stål och rostfritt stål:  
 Roteringshastighet = 11,000 rpm (justering endast möjlig på IS)

En högre hastighet skulle orsaka slitage i förtid i trunkeringen.  
 Vxy= 5mm/s/ Vz= 3mms

Användning av en skärolja är absolut nödvändig: TARFIL™ blå ref: 19526

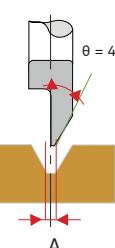
1/4 RUND	A (INCH - MM)	KARBID	1/4 RUND
	.010"	0,25	48636
	.013"	0,32	48637
	.020"	0,50	48638
	.030"	0,75	48639
	.040"	1,00	48640
	.050"	1,25	48641
	.060"	1,50	48642
	.069"	1,75	48643
	.080"	2,00	48644



Kompatibel med: TXL, M40, IS200, IS400, IS900, IS6000/7000/8000

## FASSETTING

$\theta = 15^\circ$  KARBID A (MM - INCH) SPECIELL A (INCH - MM) KARBID  $\theta = 45^\circ$

48713 — 0,32 .013"  $\theta = 15^\circ$   $\theta = 45^\circ$  .013" 0,32 — 48925

### SPECIELL

#### KOMPATIBLA MATERIAL

	$\theta = 15^\circ$	$\theta = 45^\circ$
Gravoply™, Metallex™ & Gravoglas™, Akryl	<input checked="" type="checkbox"/>	<input type="checkbox"/>
Läder- och härledda produkter	<input type="checkbox"/>	<input checked="" type="checkbox"/>
Fenolharts	<input type="checkbox"/>	<input checked="" type="checkbox"/>
Guld / Silver	<input type="checkbox"/>	<input type="checkbox"/>
Aluminium / mässing	<input checked="" type="checkbox"/>	<input checked="" type="checkbox"/>
Stål / rostfritt stål	<input type="checkbox"/>	<input type="checkbox"/>
<input checked="" type="checkbox"/> Rekommenderad	<input type="checkbox"/>	<input checked="" type="checkbox"/> Lämplig

## INSKRIFTION

$\theta = 120^\circ$  KARBID A (MM - INCH) DIAMANT A (INCH - MM) KARBID  $\theta = 126.5^\circ$

23060 — 0,10 .004"  $120.0^\circ$   $126.5^\circ$  .004" 0,10 — 23061

**Roterande** **Ikke roterande** Designed for feather Touch Use

### DIAMANT

#### KOMPATIBLA MATERIAL

	$\theta = 120^\circ$	$\theta = 126.5^\circ$
Gravoply™, Metallex™ & Gravoglas™, Akryl	<input type="checkbox"/>	<input type="checkbox"/>
Guld / Silver	<input type="checkbox"/>	<input checked="" type="checkbox"/>
Aluminium / mässing	<input checked="" type="checkbox"/>	<input type="checkbox"/>
Stål / rostfritt stål	<input type="checkbox"/>	<input type="checkbox"/>
<input checked="" type="checkbox"/> Rekommenderad	<input type="checkbox"/>	<input checked="" type="checkbox"/> Lämplig

## BORNING OCH SKÄRNING

BORNING KARBID A (MM-INCH) CYLINDRISK A (INCH - MM) KARBID MULTI-LÄPP

Part No.	Symbol	A (mm)	A (inch)
48661	•	0,50	.020"
48682	•	0,80	.030"
48683	•	1,00	.040"
48684	•	1,20	.047"
48685	•	1,40	.055"
48686	•	1,50	.060"
48687	•	2,00	.080"
48688	•	2,50	.100"

48651 — 1,00 .040" 48651 160 mm / 6.299" 15.0 mm / 0.590" 48652 — 2,00 .080" 48652

### CYLINDRISK

#### KOMPATIBLA MATERIAL

	BORNING	MULTI-LÄPP
Gravoply™, Metallex™ & Gravoglas™, Akryl	<input checked="" type="checkbox"/>	<input type="checkbox"/>
Läder- och härledda produkter	<input type="checkbox"/>	<input type="checkbox"/>
Fenolharts / Epoxy	<input type="checkbox"/>	<input checked="" type="checkbox"/>
Guld / Silver	<input type="checkbox"/>	<input type="checkbox"/>
Aluminium / mässing	<input type="checkbox"/>	<input type="checkbox"/>
Stål / rostfritt stål	<input type="checkbox"/>	<input type="checkbox"/>
<input checked="" type="checkbox"/> Rekommenderad	<input type="checkbox"/>	<input checked="" type="checkbox"/> Lämplig

## SKÄRNING

2 LÄPP KARBID A (MM-INCH) CYLINDRISK A (INCH - MM) KARBID EN LÄPP

Part No.	Symbol	A (mm)	A (inch)
48657	—	0,80	.030"
48658	—	1,00	.040"
48659	—	2,00	.080"
48660	—	3,00	.100"

48653 — 0,8 .030" 48653 160 mm / 6.299" 15.0 mm / 0.590" 48654 — 1,0 .040" 48654 48655 — 2,0 .080" 48655 48656 — 3,0 .100" 48656

### CYLINDRISK

#### KOMPATIBLA MATERIAL

	2 LÄPP	EN LÄPP
Gravoply™, Metallex™ & Gravoglas™, Akryl	<input type="checkbox"/>	<input type="checkbox"/>
Guld / Silver	<input type="checkbox"/>	<input type="checkbox"/>
Aluminium / mässing	<input checked="" type="checkbox"/>	<input checked="" type="checkbox"/>
<input checked="" type="checkbox"/> Rekommenderad	<input type="checkbox"/>	<input checked="" type="checkbox"/> Lämplig



MASKINBEARBETNING

EN LÄPP

KOMPATIBLA MATERIAL

Gravoply™, Metallex™ & Gravoglas™, Akryl

Läder- och härledda produkter

Fenolharts

Guld / Silver

Aluminium / mässing

Stål / rostfritt stål

☉ Rekommenderad

■ Lämplig

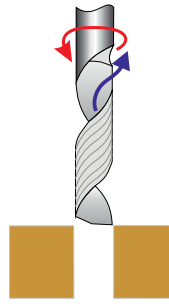

L	L <sub>1</sub>	A		
39,0 mm 1.535"	4,0 mm .160"	1,0 mm .040"	■	48736
39,0 mm 1.535"	8,0 mm .315"	2,0 mm .080"	■	48737
39,0 mm 1.535"	10,0 mm .40"	3,0 mm .120"	■	48738

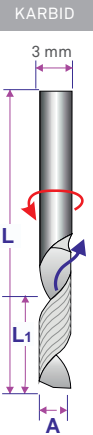

EN LÄPP

KOMPATIBLA MATERIAL

Gravoply™, Metallex™ & Gravoglas™, Akryl

Läder- och härledda produkter

Fenolharts

Guld / Silver

Aluminium / mässing

Stål / rostfritt stål

☉ Rekommenderad

■ Lämplig

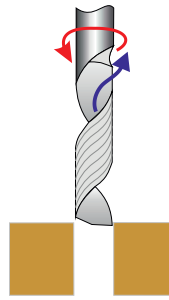

L	L <sub>1</sub>	A		
38,0 mm 1.496"	3,0 mm .120"	1,0 mm .040"	■	48739
38,0 mm 1.496"	5,0 mm .197"	2,0 mm .080"	■	48740
50,0 mm 1.968"	8,0 mm .315"	3,0 mm .120"	■	48741

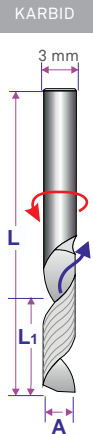

2 LÄPP

80341

KOMPATIBLA MATERIAL

Gravoply™, Metallex™ & Gravoglas™, Akryl

Läder- och härledda produkter

Fenolharts

Guld / Silver

Aluminium / mässing

Stål / rostfritt stål

☉ Rekommenderad

■ Lämplig

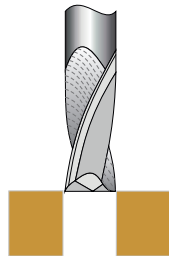

L	L <sub>1</sub>	A		
38,0 mm 1.496"	2,0 mm .080"	1,0 mm .040"	■	48752
38,0 mm 1.496"	3,0 mm .120"	1,5 mm .060"	■	48753
38,0 mm 1.496"	1,95 mm .077"	1,95 mm .077"	■	80341*
38,0 mm 1.496"	4,0 mm .160"	2,0 mm .080"	■	48755
38,0 mm 1.496"	5,0 mm .197"	2,5 mm .100"	■	48756
38,0 mm 1.496"	6,0 mm .236"	3,0 mm .120"	■	48769

\* TiAIN coated - avoid lubricant for hard brass & copper

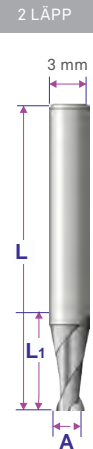

3 LÄPP

KOMPATIBLA MATERIAL

Gravoply™, Metallex™ & Gravoglas™, Akryl

Guld / Silver

Aluminium / mässing

Stål / rostfritt stål

☉ Rekommenderad

■ Lämplig



L	L <sub>1</sub>	A		
38,0 mm 1.496"	4,0 mm .160"	2,0 mm .080"	■	70611





## GRAVYR

KARBID

A

L<sub>1</sub>

L

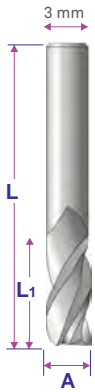

23080 ■ 2,00 mm .080" 6,00 mm .236" 32,0 mm 1.260"



3 LÄPP

KOMPATIBLA MATERIAL

- Fenoharts
- Guld / Silver
- Aluminium / mässing
- Stål / rostfritt stål

- Rekommenderad
- Lämplig

KARBID

A

L<sub>1</sub>

L

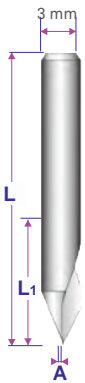

23077 — 0,15 mm .005" - 32 mm 1.260"



KONISK SPIRALFORMIG

KOMPATIBLA MATERIAL

- Gravoply™, Metallex™ & Gravoglas™, Akryl
- Läder- och härledda produkter
- Fenoharts
- Guld / Silver
- Aluminium / mässing
- Stål / rostfritt stål

- Rekommenderad
- Lämplig

KARBID

A

θ

L

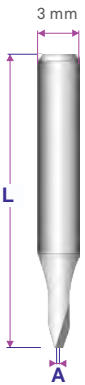

70613 — 0,05 mm .002" 50° 38 mm 1.496"

70612 — 0,15 mm .005" 50° 38 mm 1.496"

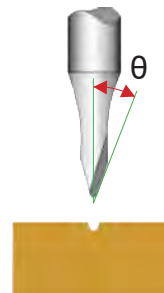

3/4 KONISK

KOMPATIBLA MATERIAL

- Gravoply™, Metallex™ & Gravoglas™, Akryl
- Läder- och härledda produkter
- Fenoharts
- Guld / Silver
- Aluminium / mässing
- Stål / rostfritt stål

- Rekommenderad
- Lämplig

### RÅD FÖR ANVÄNDNING

#### Skär- och gravyrplast

Parametrar	V <sub>xy</sub> (mm/s)	V <sub>z</sub> (mm/s)	Förhållanden
Gravyr	20 - 35	10 - 20	Extraherande (A)
Skärning	5 - 15	2 - 8	Extraherande (A)

#### Skär- och gravyrmässing

Parametrar	V <sub>xy</sub> (mm/s)	V <sub>z</sub> (mm/s)	Förhållanden
Gravyr	10 - 15	5 - 10	Extraherande (A)
Skärning	4 - 10	2 - 8	Extraherande (A)

#### Skär- och gravyraluminium

Parametrar	V <sub>xy</sub> (mm/s)	V <sub>z</sub> (mm/s)	Förhållanden
Gravyr	7 - 12	5 - 8	Smörjning : Surfex® Ref:30368 (B)
Skärning	2 - 5	1 - 5	Smörjning : Surfex® Ref:30368 (B)

#### Skär- och gravyrstål och rostfritt stål

Parametrar	V <sub>xy</sub> (mm/s)	V <sub>z</sub> (mm/s)	Förhållanden
Gravyr	5 - 10	1 - 5	Smörjning : Tarfil™ Ref:19526 (C)
Skärning	1 - 3	1 - 2	Smörjning : Tarfil™ Ref:19526 (C)



A



B



C



MASKINBEARBETNING

EN LÄPP	
KOMPATIBLA MATERIAL	
Gravoply™, Metallex™ & Gravoglas™, Akryl	●
Läder- och härledda produkter	
Fenolharts	
Guld / Silver	
Aluminium / mässing	■
Stål / rostfritt stål	
● Rekommenderad	■ Lämplig

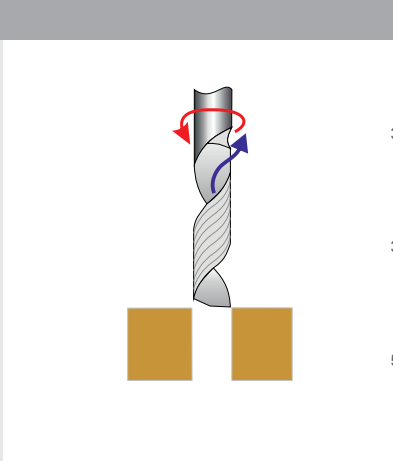

L	L <sub>1</sub>	A		
38,0 mm 1.496"	8,0 mm .315"	2,0 mm .080"	■	48742
38,0 mm 1.496"	10,0 mm .40"	3,0 mm .120"	■	48743
50,0 mm 1.968"	20,0 mm .80"	4,0 mm .160"	■	48744

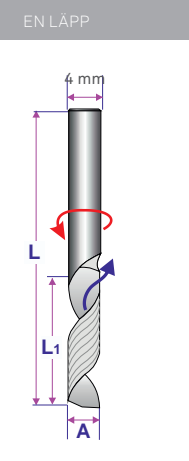

EN LÄPP	
KOMPATIBLA MATERIAL	
Gravoply™, Metallex™ & Gravoglas™, Akryl	■
Läder- och härledda produkter	
Fenolharts	
Guld / Silver	
Aluminium / mässing	●
Stål / rostfritt stål	
● Rekommenderad	■ Lämplig

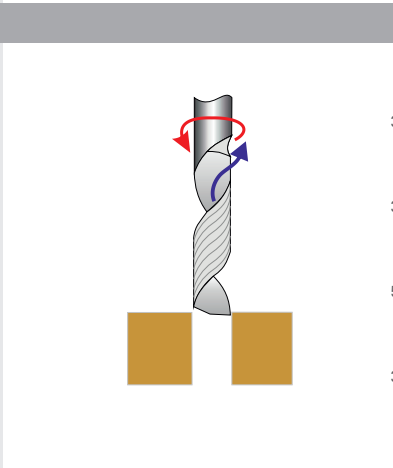

L	L <sub>1</sub>	A		
38,0 mm 1.496"	3,0 mm .120"	2,0 mm .080"	■	48745
38,0 mm 1.496"	6,0 mm .236"	3,0 mm .120"	■	48746
50,0 mm 1.968"	9,0 mm .354"	4,0 mm .160"	■	48747
38,0 mm 1.496"	12,0 mm .472"	4,0 mm .160"	■	23086

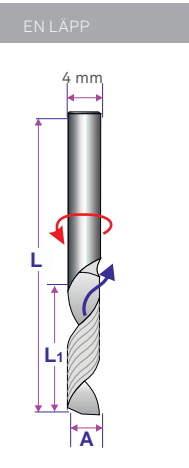

2 LÄPP	
KOMPATIBLA MATERIAL	
Gravoply™, Metallex™ & Gravoglas™, Akryl	■
Läder- och härledda produkter	
Fenolharts	
Guld / Silver	
Aluminium / mässing	●
Stål / rostfritt stål	
● Rekommenderad	■ Lämplig

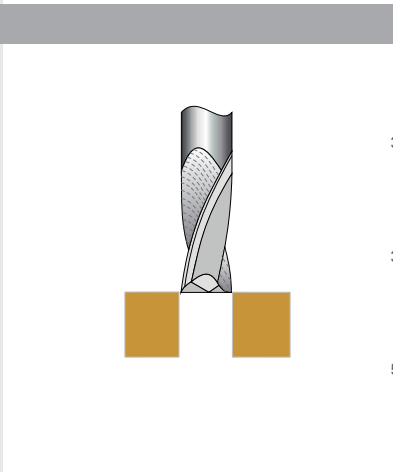

L	L <sub>1</sub>	A		
38,0 mm 1.496"	4,0 mm .160"	2,00 mm .080"	■	48770
38,0 mm 1.496"	14,0 mm .551"	3,00 mm .120"	■	48771
50,0 mm 1.968"	16,0 mm .630"	4,00 mm .160"	■	23073

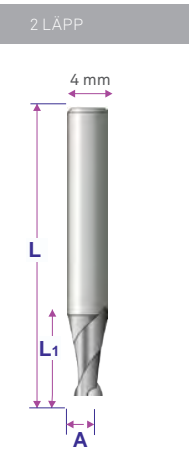

2 LÄPP	
KOMPATIBLA MATERIAL	
Gravoply™, Metallex™ & Gravoglas™, Akryl	●
Läder- och härledda produkter	
Fenolharts	
Guld / Silver	
● Rekommenderad	■ Lämplig



L	L <sub>1</sub>	A		
50,0 mm 1.968"	12,0 mm .472"	4,00 mm .160"	■	23072

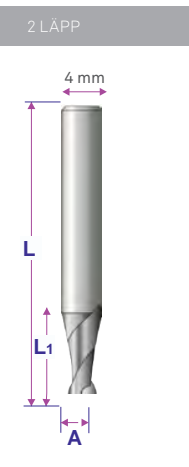

KARBID

	A	L <sub>1</sub>	L
23079	2,00 mm .080"	4,00 mm .160"	25,0 mm .984"

3 LÄPP

KOMPATIBLA MATERIAL

Gravoply™, Metallex™ & Gravoglas™, Akryl

Guld / Silver

Aluminium / mässing

Stål / rostfritt stål

Rekommenderad  Lämplig

KARBID

	A	L <sub>1</sub>	L
48757	0,25 mm .010"		
48758	0,32 mm .013"		
48759	0,50 mm .020"	6,0 mm .236"	50,0 mm 1,968"
48760	0,75 mm .030"		
48761	1,25 mm .050"		

KONISK MED DUBBEL INBUKTNING

KOMPATIBLA MATERIAL

Gravoply™, Metallex™ & Gravoglas™, Akryl

Läder- och härledda produkter

Fenolharts

Guld / Silver

Aluminium / mässing

Stål / rostfritt stål

Rekommenderad  Lämplig

RÅD FÖR ANVÄNDNING

Skär- och gravyrplast

Parametrar	V <sub>xy</sub> (mm/s)	V <sub>z</sub> (mm/s)	Förhållanden
Gravyr	20 - 35	10 - 20	Extraherande (A)
Skärning	5 - 15	2 - 8	Extraherande (A)

Skär- och gravyrmässing

Parametrar	V <sub>xy</sub> (mm/s)	V <sub>z</sub> (mm/s)	Förhållanden
Gravyr	10 - 15	5 - 10	Extraherande (A)
Skärning	4 - 10	2 - 8	Extraherande (A)

Skär- och gravyraluminium

Parametrar	V <sub>xy</sub> (mm/s)	V <sub>z</sub> (mm/s)	Förhållanden
Gravyr	7 - 12	5 - 8	Smörjning : Surfex® Ref:30368 (B)
Skärning	2 - 5	1 - 5	Smörjning : Surfex® Ref:30368 (B)

Skär- och gravyrstål och rostfritt stål

Parametrar	V <sub>xy</sub> (mm/s)	V <sub>z</sub> (mm/s)	Förhållanden
Gravyr	5 - 10	1 - 5	Smörjning : Tarfil™ Ref:19526 (C)
Skärning	1 - 3	1 - 2	Smörjning : Tarfil™ Ref:19526 (C)



MASKINBEARBETNING

EN LÄPP

KOMPATIBLA MATERIAL

Gravoply™, Metallex™ & Gravoglas™, Akryl



Läder- och härledda produkter

Fenolharts

Guld / Silver

Aluminium / mässing



Stål / rostfritt stål

● Rekommenderad

■ Lämplig

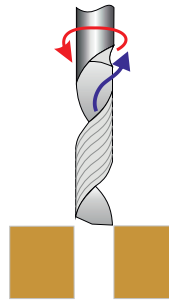

L	L <sub>1</sub>	A		
50,0 mm 1.968"	7,0 mm .275"	2,00 mm .080"		48748
50,0 mm 1.968"	10,0 mm .40"	3,00 mm .120"		48749
50,0 mm 1.968"	12,0 mm .472"	4,00 mm .160"		48750
50,0 mm 1.968"	15,0 mm .590"	6,00 mm .236"		48751

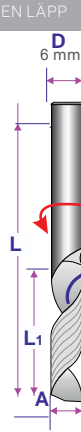

2 LÄPP

KOMPATIBLA MATERIAL

Gravoply™, Metallex™ & Gravoglas™, Akryl



Läder- och härledda produkter

Fenolharts

Guld / Silver

Aluminium / mässing



Stål / rostfritt stål

● Rekommenderad

■ Lämplig

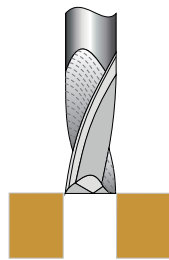

L	L <sub>1</sub>	A		
50,0 mm 1.968"	6,0 mm .236"	2,00 mm .080"		48772
50,0 mm 1.968"	6,0 mm .236"	3,00 mm .120"		70610
50,0 mm 1.968"	8,0 mm .315"	4,00 mm .160"		70614
50,0 mm 1.968"	16,0 mm .630"	6,00 mm .236"		70615

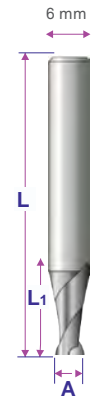

3 LÄPP

KOMPATIBLA MATERIAL

Gravoply™, Metallex™ & Gravoglas™, Akryl



Läder- och härledda produkter

Fenolharts

Guld / Silver

Aluminium / mässing



Stål / rostfritt stål

● Rekommenderad

■ Lämplig



L	L <sub>1</sub>	A		
50,0 mm 1.968"	4,0 mm .160"	2,00 mm .080"		71765
50,0 mm 1.968"	6,0 mm .236"	3,00 mm .120"		71766
50,0 mm 1.968"	8,0 mm .315"	4,00 mm .160"		71767

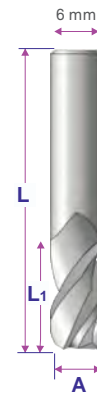

4 LIPS

KOMPATIBLA MATERIAL

Gravoply™, Metallex™ & Gravoglas™, Akryl



Guld / Silver

Aluminium / mässing

Stål / rostfritt stål



● Rekommenderad

■ Lämplig



L	L <sub>1</sub>	A		
50,0 mm 1.968"	4,0 mm .160"	2,00 mm .080"		71768
50,0 mm 1.968"	8,0 mm .315"	3,00 mm .120"		71769
50,0 mm 1.968"	11,0 mm .433"	4,00 mm .160"		71770

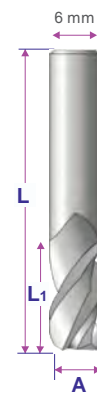

Verktyg täckta med CUTINOX, underlättar maskinbearbetning av hårda metaller

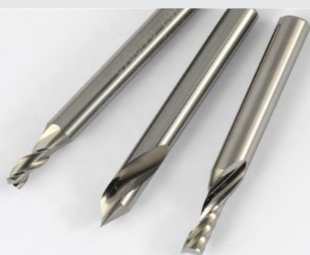



## GRAVYR

KARBID

A

L<sub>1</sub>

L

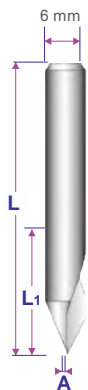

23091 — 0,15 mm  
.005" — 57 mm  
2.244"



KONISK  
SPIRALFORMIG

KOMPATIBLA MATERIAL

Gravoply™, Metallex™ &  
Gravoglas™, Akryl

Läder- och härledda  
produkter

Fenolharts

Guld / Silver

Aluminium / mässing

☐ Rekommenderad

■ Lämplig

KARBID

A

L<sub>1</sub>

L

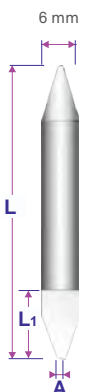

48762 — 0,32 mm  
.013"

48763 — 0,50 mm  
.020" — 8,0 mm  
.315" — 57,0 mm  
2.244"

48765 — 1,25 mm  
.050"



KONISK MED DUBBEL  
INBUKTNING

KOMPATIBLA MATERIAL

Gravoply™, Metallex™ &  
Gravoglas™, Akryl

Läder- och härledda  
produkter

Fenolharts

Guld / Silver

Aluminium / mässing

Stål / rostfritt stål

☐ Rekommenderad

■ Lämplig

### RÅD FÖR ANVÄNDNING

#### Skär- och gravyrplast

Parametrar	V <sub>xy</sub> (mm/s)	V <sub>Z</sub> (mm/s)	Förhållanden
Gravyr	20 - 35	10 - 20	Extraherande (A)
Skärning	5 - 15	2 - 8	Extraherande (A)

#### Skär- och gravyrmässing

Parametrar	V <sub>xy</sub> (mm/s)	V <sub>Z</sub> (mm/s)	Förhållanden
Gravyr	10 - 15	5 - 10	Extraherande (A)
Skärning	4 - 10	2 - 8	Extraherande (A)

#### Skär- och gravyraluminium

Parametrar	V <sub>xy</sub> (mm/s)	V <sub>Z</sub> (mm/s)	Förhållanden
Gravyr	7 - 12	5 - 8	Smörjning : Surfex® Ref:30368 (B)
Skärning	2 - 5	1 - 5	Smörjning : Surfex® Ref:30368 (B)

#### Skär- och gravyrstål och rostfritt stål

Parametrar	V <sub>xy</sub> (mm/s)	V <sub>Z</sub> (mm/s)	Förhållanden
Gravyr	5 - 10	1 - 5	Smörjning : Tarfil™ Ref:19526 (C)
Skärning	1 - 3	1 - 2	Smörjning : Tarfil™ Ref:19526 (C)



ONECUT 3.17 mm

RITSNINGSDIAMANT

DIAMANT

KOMPATIBLA MATERIAL

Gravoply™, Metallex™ & Gravoglas™, Akryl

Läder- och härledda produkter

Glas och speglar

Guld / Silver

Aluminium / mässing

Stål / rostfritt stål

● Rekommenderad

■ Lämplig

DIAMANT

A (inch - mm)

KONISK

A (inch - mm)

DIAMANT

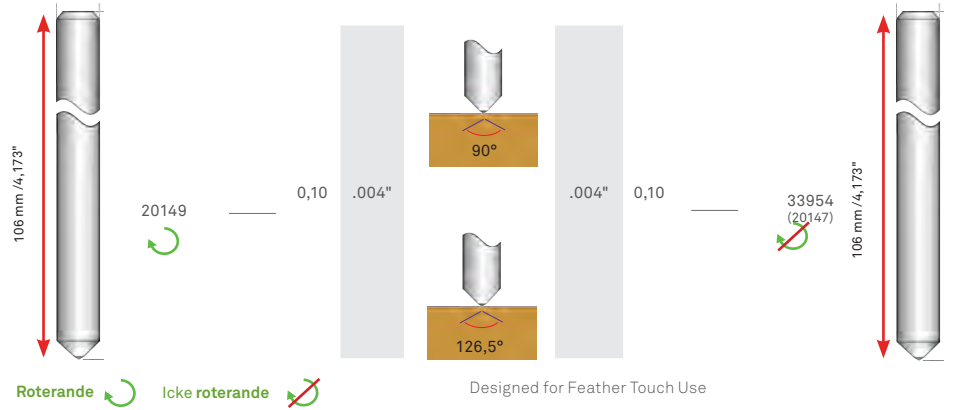

Roterande

Icke roterande

Designed for Feather Touch Use

DIAMANT

A (inch - mm)

KONISK

FASETTERAD DIAMANT

DIAMANT

KOMPATIBLA MATERIAL

Gravoply™, Metallex™ & Gravoglas™, Akryl

Läder- och härledda produkter

Glas och speglar

Guld / Silver

Aluminium / mässing

Stål / rostfritt stål

● Rekommenderad

■ Lämplig

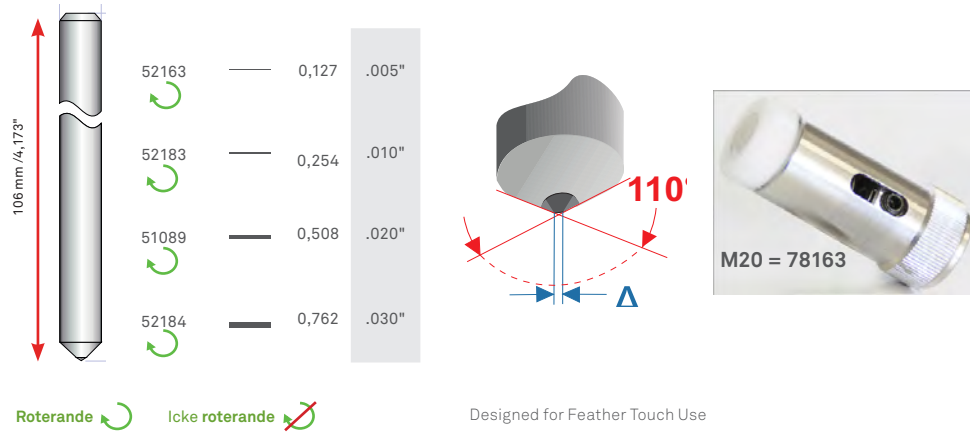

Roterande

Icke roterande

Designed for Feather Touch Use

KONISK

A (mm - inch)

DIAMANT

RITSNINGSDIAMANT

KOMPATIBLA MATERIAL

Gravoply™, Metallex™ & Gravoglas™, Akryl

Läder- och härledda produkter

Glas och speglar

Guld / Silver

Aluminium / mässing

Stål / rostfritt stål

● Rekommenderad

■ Lämplig

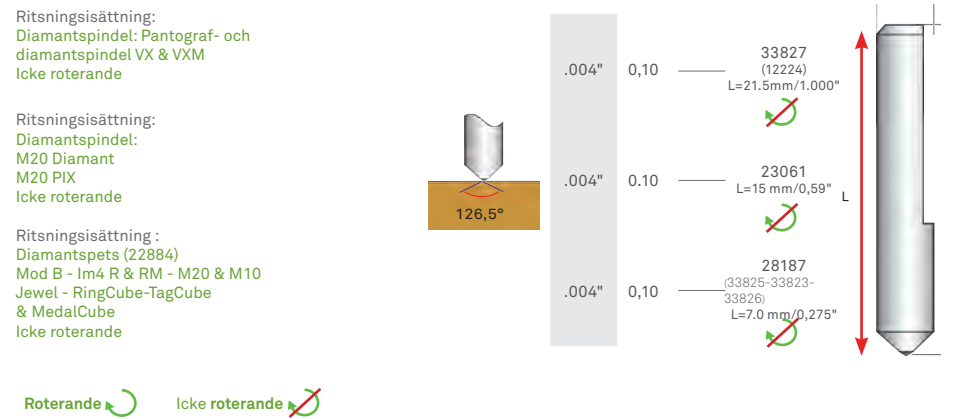

Roterande

Icke roterande

KONISK

A (mm - inch)

DIAMANT

ONECUT 4.36 mm

DIAMANT

ROTERANDE

ICKE RoterANDE

KOMPATIBLA MATERIAL

12909 34095

34094

Glas och speglar

●

■

■

Aluminium / mässing

■

■

●

Guld / Silver

■

■

■

Stål / rostfritt stål

■

●

■

● Rekommenderad

■ Lämplig

ROTERANDE

A (inch - mm)

DIAMANT

A (inch - mm)

ICKE RoterANDE

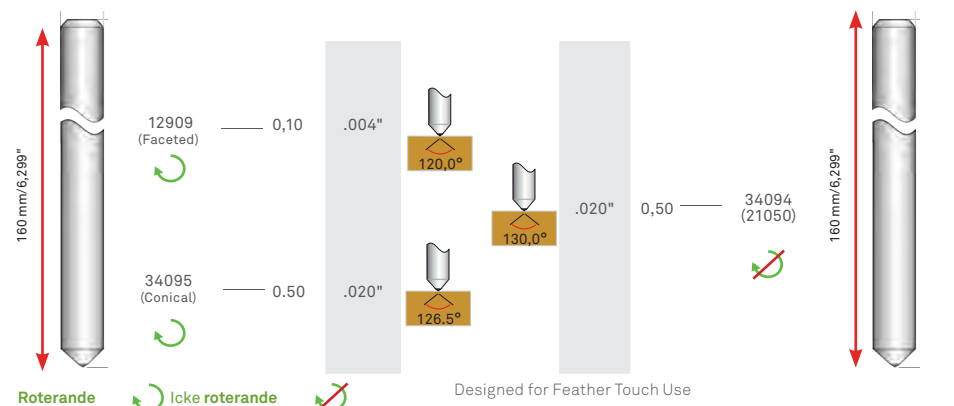

Roterande

Icke roterande

Designed for Feather Touch Use

## ONECUT 4.36 mm

RITSNINGSDIAMANT

A (mm - inch)

DIAMANT

Part Number	A (mm)	A (inch)	L (mm)	L (inch)
77659	0,25	.010"	130mm	5.118"
34122	0,25	.010"	160mm	6.299"
34123	0,38	.015"	160mm	6.299"
34124	0,76	.030"	160mm	6.299"

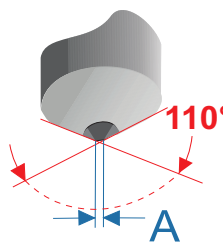

Designed for Feather Touch Use

### FASSETTERAD DIAMANT

KOMPATIBLA MATERIAL	DIAMANT
Gravoply™, Metallex™ & Gravoglas™, Akryl	
Läder- och härledda produkter	
Glas och speglar	■
Guld / Silver	●
Aluminium / mässing	■
Stål / rostfritt stål	■
● Rekommenderad	■ Lämplig

DIAMANTBOLL

A (MM - INCH)

SPECIELL

A (MM - INCH)

KONISK DIAMANT

Part Number	A (mm)	A (inch)	Angle	Part Number
20932	1,60	.063"	0,75	34119 (27044)
20933	1,60	.063"	1,50	34120
			2,30	34121

Designed for Feather Touch Use

### SPECIELL

KOMPATIBLA MATERIAL	DIAMANTBOLL	KONISK DIAMANT
Gravoply™, Metallex™ & Gravoglas™, Akryl		
Läder- och härledda produkter		
Glas och speglar		
Guld / Silver		
Aluminium / mässing	■	●
Stål / rostfritt stål	●	
● Rekommenderad	■ Lämplig	

## ONECUT 6.35 mm

RITSNINGSDIAMANT

A (mm - inch)

DIAMANT

Ritsningsdiamant  
Icke roterande  
Ävsedd för metallgravyr.  
Pantograf IR & IRV  
CN machines using a 6.35mm  
collet spindle.



A (mm)	A (inch)	Part Number
0,10	.004"	34261 (11890)

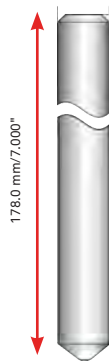

### RITSNINGSDIAMANT

KOMPATIBLA MATERIAL	DIAMANT
Guld / Silver	■
Aluminium / mässing	■
Stål / rostfritt stål	■
● Rekommenderad	■ Lämplig

## TWINCUT

θ = 120°

DIAMANT

A (mm - inch)

KONISK

A (mm - inch)

DIAMANT

θ = 126.5°

Part Number	A (mm)	A (inch)	Angle
23060	0,10	.004"	120.0°
			126.5°

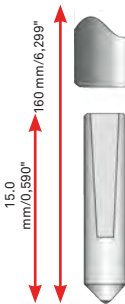
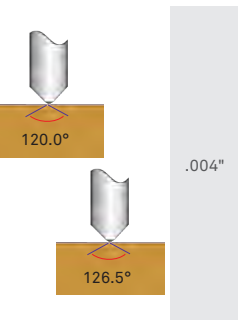

### DIAMANT

KOMPATIBLA MATERIAL	θ = 120°	θ = 126.5°
Guld / Silver	■	●
Aluminium / mässing	●	■
Stål / rostfritt stål	■	■
● Rekommenderad	■ Lämplig	



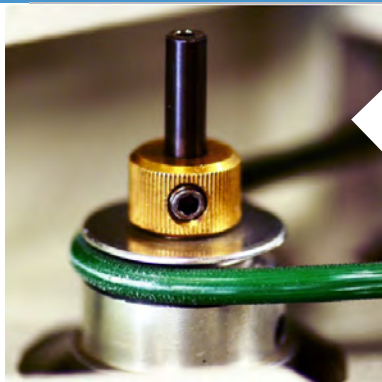

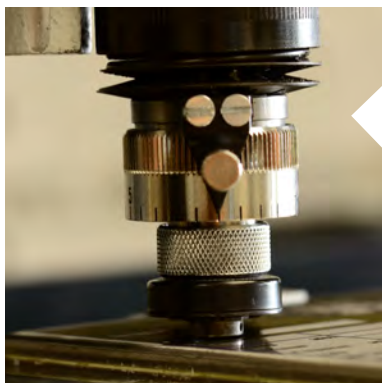

**Innan du startar justering av dina verktyg**

1. Ställ in djupmikrometern till position 0
2. Installera en frässpets i spindeln i skärknappen. Skruvtråden är omvänd.



**Skärjustering steg-för-steg för gravyrplast**

1. Flytta spindeln till positionen ovan skivan som ska graveras, med hjälp av X- och Y-pilarna på fjärrkontrollen 
2. Tryck på fjärrkontrollknappen (Z = 0.00 visas på LCD-skärmen) 

Sänk därefter spindel genom att trycka in och hålla knappen intryckt tills justeringsspetsen träffar materialet som ska graveras 

4. Sätt i gravyrskäraren i skärknappen. Sänk den försiktigt tills trunkeringen träffar materialet som ska graveras. Ställ in justeringen genom att dra åt skärknappskruven

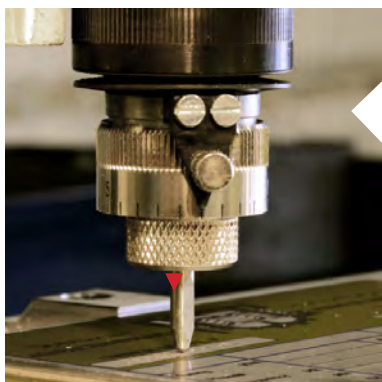

5. Tryck in fjärrkontrollknappen för att spara justeringen, spindeln höjs därefter till position 

6. Roter mikrometern uppåt för att visa gravyr djupet (1 division = 0,025 mm - djupexempel: Gravoply 1 = 12 divisioner)



**Diamantjustering steg-för-steg för gravyrmetaller**

Obs: reglerpipen används inte för diamantgravyr.

1. Avlägsna verktyget som sitter i spindeln
2. Tryck in fjärrkontrollknappen och sänk  spindelknappen till inom 8 mm till 12 mm av metallskivan som ska graveras 
3. Sätt i diamanten i skärknappen (tidigare monterad till spindeln) och sänk den försiktigt tills den träffar metallmaterialet. Ställ in justeringen genom att dra åt skärknappskruven
4. Tryck in fjärrkontrollknappen för att spara justeringen 
5. Djupet ska matas in i Gravostyles gravyrskärm.

**1**

Höjd på tecken som ska graveras

0.4 mm 1/64"	0.8 mm 1/32"	1.5 mm 1/16"	3.0 mm 1/8"	6 mm 1/4"	8.0 mm 5/16"	12.0 mm 1/2"	19.0 mm 3/4"	25.0 mm 1"	32.0 mm 1 1/4"	50 mm 2"
-----------------	-----------------	-----------------	----------------	--------------	-----------------	-----------------	-----------------	---------------	-------------------	-------------

Höjd på tecken som ska graveras

Skärknappsbredden är direkt relaterad till höjden på de graverade tecknen.

För att använda denna guide mest effektivt, definiera skärspetsbredden i enlighet med:

- 1 - höjden på de graverade tecknen
- 2 - typ av tecken som används (enrads- eller flerrads)

**2**

Verktygsbredd

Enradstecken	0.127 mm .005"	0.25 mm .010"	0.38 mm .015"	0.50 mm .020"	0.76 mm .030"	1.0 mm .040"	1.52 mm .060"	2.28 mm .060"	3.17 mm .125"	4.34 mm .171"	6.35 mm .250"
Flerradstecken	0.127 mm .005"	0.127 mm .005"	0.25 mm .010"	0.25 mm .010"	0.38 mm .015"	0.38 mm .015"	0.76 mm .030"	1.02 mm .040"	1.52 mm .060"	1.52 mm .060"	2.30 mm .090"

**Så väljer du trunkeringsbredd på en gravyrskärare**



Exempel : Höjd på tecken som ska graveras med flerradstecken : 12 mm => verktygsbredd = 0,75 mm



TILLBEHÖR: VERKTYG OCH SLIPNINGSUTRUSTNING



- A. Skärknappstangent
- B. Stålblock
- C. Startset
- D. Skärknapp
- E. Verktygshållare
- F. Borste
- G. Utstötare

Onecut	Twincut	IS-maskin	M40
■	■	10016	
	■	13798	
	■	69722	69723
■	■	12335	Knapp integrerad i spindel
	■	22987	69729
■	■	11791	
	■	69724	69727

SLIPNINGSUTRUSTNING



- 20890  
Ø = 3.17 mm
- 20891  
Ø = 4.36 mm
- 20892  
Ø = 6.35 mm

20125	Diamantslipningshjul D46 för karbidskärare
20126	korundslipningshjul för stålskärare
22806	Diamantsslipningshjul D16 för finishing karbidskärare
20890	CG30 dragdomsspindel - Ø = 3,17 mm
20891	CG30 dragdomsspindel - Ø = 4,36 mm
20892	CG30 dragdomsspindel - Ø = 6,35 mm

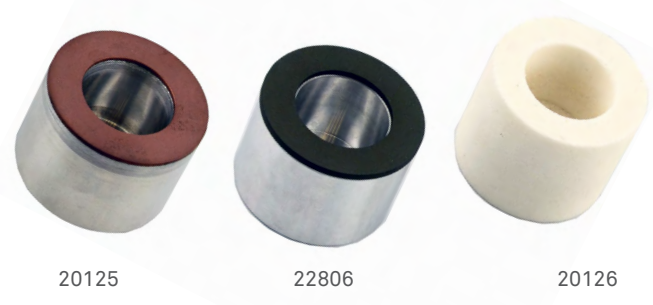



- 20125
- 22806
- 20126

## GRAVOSTYLE™

Den unika mjukvaran  
för laser och roterande  
gravryrmaskiner

Nivåer

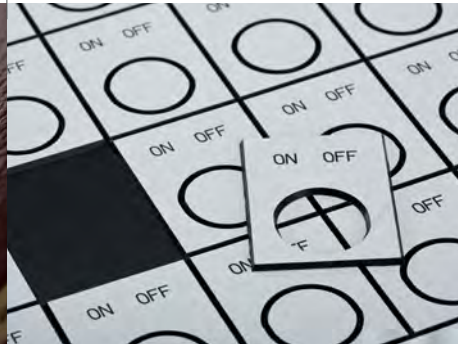
På alla  
nivåer

	Explorer Roterande	Discovery Laser + Roterande	DiscoveryMax Laser + Roterande
	Väsentliga skrivmöjligheter	Bli hybrid. Driv laser och roteringsteknik	Produktivitetspaket
			
Funktioner	<ul style="list-style-type: none"> <li>• Import av vektorfiler (DXF, EPS, HPGL, etc.) och vektorbilder (BMP, JPG, PNG, TIF, etc.)</li> <li>• Point &amp; Shoot-platta: gör det möjligt att definiera gravryrzonerna direkt på maskinen</li> <li>• Standardtextfunktioner</li> <li>• Funktion för automatisk centrerung av texten på plattan</li> <li>• Förritade gravryrtypsnitt</li> <li>• Brett utbud av symboler</li> <li>• Intuitiv hantering av verktygsbanor med färg och tips om verktygsval</li> <li>• Förhandsgranskning på skärmen</li> </ul>	<ul style="list-style-type: none"> <li>• Duplicering av plattor och variabelistor</li> <li>• Planhantering</li> <li>• Import av PDF-filer och</li> <li>• export av filer (PDF, DXF, EPS, HPGL, etc.)</li> <li>• Verktyg för inriktning och bearbetning</li> <li>• Geometriska former</li> <li>• Laserstyrningskapacitet med fördefinierade inställningar</li> <li>• Kalibrering: enklare att upptäcka gravryrparametrar till nya lasermaterial</li> </ul>	<ul style="list-style-type: none"> <li>• Skanning och vektorisering</li> <li>• Bitmap och bitmapsredigerare</li> <li>• 2D-tömning med färg</li> <li>• Typsnittspaket för personanpassning (fler än 100 typsnitt)</li> <li>• Skriptor (makrofunktioner)</li> </ul>
Alternativ	<p><b>Personanpassningspaket:</b></p> <ul style="list-style-type: none"> <li>• Fotohantering</li> <li>• Teckning för hand Dedicace™</li> <li>• Ytterligare förritade gravryrtypsnitt</li> </ul>	<ul style="list-style-type: none"> <li>• Tillverkning av punktskrift</li> <li>• Typsnittsredigerare</li> </ul>	<ul style="list-style-type: none"> <li>• Text på en kurva</li> </ul>
Applikationer	<ul style="list-style-type: none"> <li>• Märken, skyltar till brevlådor, dörrskyltar</li> <li>• Fotogravyr</li> <li>• Smycken och gåvor</li> <li>• Pennor</li> <li>• Djurmedaljer, nyckelringar</li> <li>• Dekorationsskyltar</li> <li>• Etiketter för ventiler och tryckknappar</li> </ul>	<ul style="list-style-type: none"> <li>• Seriegravering av plattor</li> <li>• Rörliga namnlistor</li> <li>• Informationsskyltar</li> <li>• Gravstenar</li> <li>• Gummistämplor</li> </ul>	<ul style="list-style-type: none"> <li>• Skanning och redigering av logotyper</li> <li>• Skyltar för priser</li> <li>• Skyltar med text och logotyper</li> </ul>
Funktioner	<ul style="list-style-type: none"> <li>- Point &amp; shoot för att kontrollera gravryrposition</li> <li>- Hjälpfunktioner och guider (steg-för-steg-guidade funktioner)</li> <li>- Gravryrparametrar som sparats med jobb</li> <li>- Automatiskt textkompositionsläge</li> </ul>	<ul style="list-style-type: none"> <li>- Computip-funktion som rekommenderar de mest effektiva verktygen</li> <li>- Stöd för automatiska skivmatningsapplikationer</li> <li>- Stöd för cylindrisk gravryr</li> <li>- Anpassning av arbetsmiljö</li> </ul>	<ul style="list-style-type: none"> <li>- Post-it-funktion för anteckningar när du graverar</li> <li>- Snabbtangenter</li> <li>- Verktygsfält för favoriter</li> <li>- Objektfrysning</li> </ul>

GravoStyle™, tillgänglig på flera funktionsnivåer och tillhandahåller funktioner och specialfunktioner som uppfyller specifika marknadsbehov för gravyr-, skärnings-, märknings-, borttagnings- och avkylningsprocesser för CNC roterings- och koldioxidlaser, YVO4- och fiberlasertekniker. Specialiserade funktioner inkluderar:

- Visare, vågar, matris och serialiseringsetikettering för industrimarknaden;
- Bokstavsskärning och Braille (punktskrift) för skyltmarknaden;
- Fotogravyr, handskrivna dedikering och dekorativa plattor tack vare personaliseringspaketet.

Det finns många fler sådana funktioner för gravören och oändliga möjligheter för deras användning. Använd mjukvaran idag och upplev djupet och bredden i dess kapacitet.

GravoStyle™ är utformad för att fungera tillsammans med er nuvarande tredjepartsmjukvara samtidigt som den tillhandahåller kraftfulla gravyrspecifika funktioner.

Gravyr på ett enkelt sätt. GravoStyle™:s nya funktioner innefattar en dynamisk helpdesk-assistent (DHA) med video direkt i mjukvarans gravyrfönster. Därutöver tillhandahåller en gravyrdatabas med parametrar online (EDP) de optimala laserprocessinställningarna för Gravographs hela sortiment av förbrukningsartiklar för laser.

## KÖR MED



Windows 7

Windows 8

Windows 10

### Industry

Laser + Roterande

Kraft, precision och produktivitet



- Graderingar och mätare
- Skriptor (makrofunktioner)
- Breda skyltar
- Mätinstrument
- Grupperad import
- Import av extern information (CSV, TXT, Excel®, SQL, ODBC, etc.)
- Verktyg för duplicering av former

- Streckkoder, Datamatrix, QR-koder och UID – Unik identifiering med hantering av variablers

- Maskinskyltar
- Frontpaneler
- ID- och spårbarhetsskyltar
- Tryckta kretskort
- Tvådimensionella och linjära streckkoder
- Laserskärning av papper och kartong

### Graphic

Laser + Roterande

Släpp loss din kreativitet

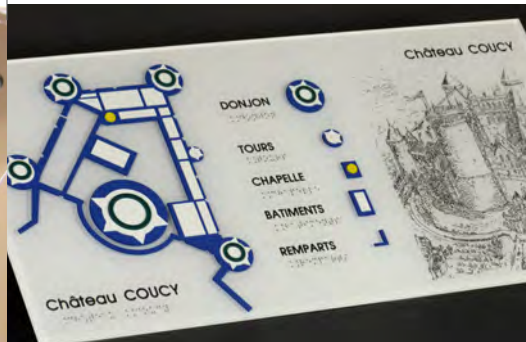

- Varvning (materialoptimering)
- Modul för datorstött tillverkning (avancerad verktygshantering)
- Kraftfull simulering och rendering på skärmen
- Avancerad hantering av verktygsbanor för punktskrift
- Print & Cut-modul
- Modul för LED-positionering
- Modul för fotogravyr med laser
- Kniv (stanskniv, etc.)
- Skuggning (3D-effekt)

- 2.5D-verktygsbanor för smycken, stansar och koppartryck för skyltar
- Laserverktygsbanor för djup märkning

- Fotogravyr med laser
- Tillverkning av modeller
- Inläggning
- Brännjärn
- Utformning och tillverkning av priser
- Kapning av tryckta skyltar
- Utformning av skyltar

### 3D

Laser + Roterande

Ta din gravyr till en ny dimension



- Verktyg för tillverkning och hantering av ytor
- 3D-modellmodul Styl'Art
- 3D-textur
- Skulpteringsverktyg
- Hantering av datorstyrd tredimensionell tillverkning av verktygsbanor
- Verktyg för 3D-visualisering
- Omfattar alla 2.5D-funktioner

- 3D-skyltar
- Skytning
- Präglingsmatriser
- Livsmedelsformer
- Möbeldekorationer
- Modeller och prototyper
- Priser och utmärkelser
- Minnestavlor



Laser technologies

Gantry

LS100

Kompakt och billig



LS100EX

Utökade funktioner



Dimensioner - LxWxH (mm)	775 x 725 x 450 (30.51" x 28.54" x 17.72")	1025 x 725 x 450 (40.35" x 28.54" x 17.72")
Laserområde (mm)	460 x 305 (18" x 12")	610 x 305 (24" x 12")
Z-axel (mm)	145 (5.7")	145 (5.7")
CO2 ENERGI (W)	25	25
SLUTEN STRÅLKÄLLA (W)	40 - 60	40 - 60
Fiber (W)	-	20 - 30
Edge	-	-
Standardfunktioner	Pekskärm - Autofokus i helautomatik - Elektrisk Z - Inbyggd instrumentbräda - Manuell Print & Cut - Laserstyle-programvara - Direkt drivrutin - Integrerad avgaskompatibel	
Alternativ	Honey Comb skärbord - Cylindrisk fastsättning - Brännvidds utbud - Avgasanordningar	
Nettovikt (kg)	43	70

Tillbehör

Sortiment av integrerade utsugsenheter

Särskilt utformat för Gravograph-system, dessa utsugsenheter är tillbehör vid grundläggande laserarbete. De möjliggör märkning, gravyr och skärning av rökalsstrande material såsom gummi, akryl eller trä i en säker och trevlig arbetsmiljö. Kompakt-3 stegsfiltrering-enpunktsanslutning-flyttbar, på gjutna hjul-synkroniserad på/av med laser.



	LE120HP / LE140HP	LE150HP	LN1900	LE190HP	ES10	ES30
Maximalt luftflöde (m³/h)	400	400	240	700	200	360
Statiskt tryck (kPa)	10	10	22	10	4	9
Aktivt kol (L)	20	40	42	40	13	30
Kompatibel	LS100	LS100Ex	LS900	LS1000*	Med komplett sortiment	

APF Laser

Med en kapacitet på upp till 195 skivor, är APF ett viktigt tillbehör för höga volymer laserarbete på märkplåtar, brickor, ID-plattor eller etiketter. APF: kompatibel med LS100 och LS100EX. Ingen extern luftkompressor behövs.



Applikationer

Skyltar

Gummistämpplar, namnplattor, märken, kataloger/register, synoptik, säkerhet, skyltar, plats och riktning, tillverkade delar, DDA Braille-profiler (punktskift), inläggsskärning...



Personalisering

Husdjursbrickor, glas, bordsservis, pennor, pappersvaror, presenter och företag, presenter, foton, smycken, pistoler, erkännande och priser, sport och troféer, bågare, tyg, läder...





## LS900

Kraftfull



1080 x 630 x 810 (42.52" x 37.2" x 31.89")

610 x 610 (24" x 24")

250 (9.84")

25

40 - 60 - 80

20 - 30 - 50

40W CO2 + 20F / 30F / 50F

Pekskärm - Autofokus i helautomatik - Elektrisk Z - Inbyggd instrumentbräda - Manuell Print & Cut - Laserstyle-programvara - Direkt drivrutin - Integrerad avgaskompatibel

Honey Comb skärbord - Cylindrisk fastsättning - Brännvidds utbud - Avgasanordningar

180

## LS1000<sup>XP</sup>

Hög produktivitet



1080 x 945 x 810 (42.52" x 37.2" x 31.89")

1220 x 610 (48" x 24")

300 (11.81")

-

60 - 80 - 100 - 150

-

-

230

## Sortiment av tillbehör för maximal produktivitet

### Svävande skärbord på sprintar

- Eliminera praktiskt taget bakflammar
- Snabb och enkel uppställning
- Flyttbara sprintar
- Lämplig för alla lasrar med stativ

### Fixering

- Gravogrip-matta

### Honeycomb skärbord

- Ram i rostfritt stål
- Utmärkt styvhet och hållbarhet
- Graderade justeringslinjaler för snabb och korrekt positionering av föremål
- Minimerar bakflammar
- Förs lätt in i och tas ur lasern
- Täcker hela området där laserarbetet utförs
- Tillgänglig för LS100-LS100EX-LS900-LS900XP-lasrar

### Cylindriska tillsatser

- Plug&Play-installation
- Lutningsmekanism möjliggör laserarbete av koniska föremål
- 130 mm maximal diameter (LS100-LS100EX)
- 200 mm maximal diameter (LS900-LS900XP-LS1000XP)
- Levereras med fem plastkoner i olika storlekar
- Valfri koncentrisk chuck
- Konhållarsystem möjliggör upprepade laserarbeten

### Fokala linser

- Ett brett sortiment av linser för specialistapplikationer såsom precisionslaserarbete, skärning av tjockt material eller ökad Z-marginal.
- Tillgängliga linser: 1.5"-2.0"-2.5"-4.0"

Se vårt kompletta sortiment av lasertillbehör >



## Identifiering - skärning och gravering

Direkt märkning av delar, streckkoder, UID, elplattor, modellering, prototypframställning, POP-visningar, frontpanel, ID- tillgångshanteringsplattor, paketering...

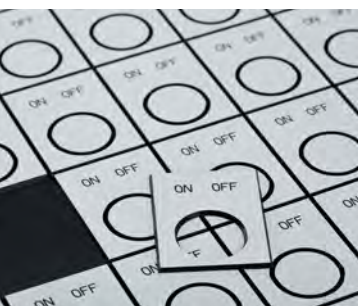

M-serier

MIO<sup>JEWEL</sup>

Kompakt, tyst och bärbar. För inre och yttre gravyr på ringar och arm-/fotringar.



## m20-serier

En prisvärd gravyransättning som är bekväm och lätt att operera. Gravör av M20-föremål.  
M20 PIX-fotogravör-personaliseringsutrustning för bild- och textgravyr.  
M20 PEN :Gravering av pennor och plana föremål  
M20 ArtFoil : varm folieöverföring av text och logotyper.  
M20 JEWEL-för gravyr av ringar (insida och utsida), medaljer, kedjearmband.



Dimensioner - LxWxH (mm)	230 x 293 x 290 (9" x 11.5" x 11.5")
Gravyrområde (mm)	Från Ø-6 till 80
Z-tryck (mm)	-
Nettovikt (kg)	6.5

Dimensioner - LxWxH (mm)	340 x 310 x 310 (13.5" x 12" x 12")
Gravyrområde (mm)	100 x 100 (3" x 3")
Z-tryck (mm)	30 (1.18")
Nettovikt (kg)	10

100-serier

## IS200-serier

IS200, för personliggöring av små föremål, märken och plaketter.



IQ+

IS200

## IS400-serier

En flexibel professionell gravyrmaskin för troféer och plaketter, små skyltar, identifiering av industridelar och lätt bearbetning.



IQ+

IS400

Dimensioner - LxWxH (mm)	500 x 455 x 295 (20" x 18" x 12")
Gravyrområde (mm)	80 x 225 (3" x 9")
Z-tryck (mm)	15 (0.59")
Nettovikt (kg)	20

Dimensioner - LxWxH (mm)	435 x 610 x 893 (17" x 24" x 35")
Gravyrområde (mm)	305 x 210 (12" x 8")
Z-tryck (mm)	40 (1.57")
Nettovikt (kg)	42

1000-serier

## IS6000

Tre tunga datoriserade gravyrmaskiner för skärning eller bearbetning. XP gravyrssystem är snabbt, exakt och kraftfullt.



IS6000

IQ+

IS6000XP

XP

## IS7000

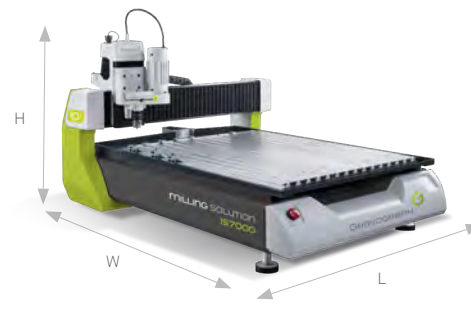

IS7000

IQ+

IS7000XP

XP

Dimensioner - LxWxH (mm)	1093 x 1015 x 735 (43" x 40" x 29")	1093 x 1015 x 735 (43" x 40" x 29")
Gravyrområde (mm)	610 x 410 (24" x 16")	610 x 410 (24" x 16")
Z-tryck (mm)	80 (3.15")	80 (3.15")
Nettovikt (kg)	168	180

Dimensioner - LxWxH (mm)	1093 x 1420 x 735 (43" x 56" x 29")	1093 x 1420 x 735 (43" x 56" x 29")
Gravyrområde (mm)	610 x 815 (24" x 32")	610 x 815 (24" x 32")
Z-tryck (mm)	80 (3.15")	80 (3.15")
Nettovikt (kg)	220	230

## m40-serier

En prisvärd gravyransläggning som är snabb och tyst för gravyr av funktionella och tekniska skyltar.  
 M40 Deep Vice - gravyr av plattor och skrymmande föremål  
 M40 GIFT - M40 med verktyg för cylindriska delar och glasgravyr. Idealisk för detaljhandeln och presentbutiker.



M40Deep Vice / ArtFoil	M40Gift
550 x 615 x 425 (22" x 20" x 17")	750 x 540 x 570 (29.5" x 22" x 22.5")
305 x 210 (12" x 8")	305 x 210 (12" x 8")
40 (1.57")	40 (1.57")
20	35



PUMP SWITCH	PUMP
CAUTION STATIC SENSITIVE	COOLANT SUPPLY
POWER DOWN BEFORE OPENING	CLOSE DOOR TO OPERATE
DANGER HIGH VOLTAGE	DOOR INTERLOCK
APERTURE SWITCH	CODE TA35H-2FG COMPLIANT
RELAY FG45	MOTHER BOARD
BRANCH 2 ELECTRICS	MAINS CABINET
15 AMPS MAXIMUM	ROBOT ARM CONTROL PANEL



## IS400 volume

Framtiden för gravyr idag, unik på marknaden. Enkel märkning på en böjd yta tack vare den innovativa IQ+ Terrain Follower.



**IQ+**

900 x 615 x 840 (35.5" x 24" x 33")
305 x 210 (12" x 8")
40 (1.57")
90

## IS8000



IS8000 <b>IQ+</b>	IS8000XP <b>XP</b>
1093 x 1825 x 735 (43" x 72" x 29")	1093 x 1825 x 735 (43" x 72" x 29")
610 x 1220 (24" x 48")	610 x 1220 (24" x 48")
80 (3.15")	80 (3.15")
265	280



Gravograph tillhandahåller ett extremt stort sortiment av jigggar och uppsättningsanordningar, utvecklade för och med kunder.

### För plan gravyr

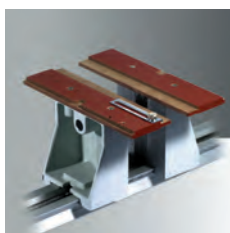

Standard-celeronjigggar  
150 mm (5.9")  
Ref. 10165



Aluminiumjigggar  
150 mm (5.9")  
Ref. 20189



Aluminiumjigggar  
240 mm (9.5")  
Ref. 21131

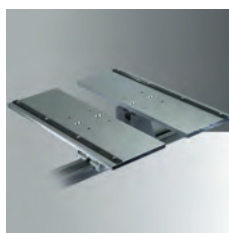

Stor platta,  
aluminiumjigggar  
310 x 110 mm  
(12" x 4")  
Ref. 20191

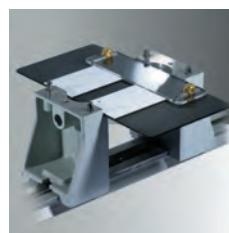

Gravofoil™ skruvstäd  
Ref. 22868



Gravogrip™  
Flera storlekar tillgängliga.  
Kontakta oss för mer  
information. Sid. 15.



Stödbord +  
Gravogrip™  
Ref. 70997 for M20/  
M20XL



Stödbord + Gravogrip™  
Ref. 71116 for IS200  
Ref. 45697 for M40

### För smyckesföremål



Armbands-/baby-ID-  
jigggar alla former/  
tjocklek  
Ref. 28192



Klock-/medalj-jigggar  
passar alla storlekar  
Ref. 10182

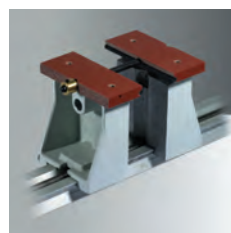

Signetringsjigggar med  
skyddande dyna  
Ref. 20194

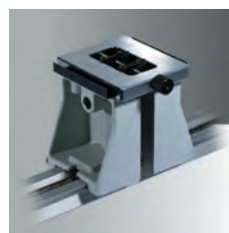

Smykesskruvstäd X-Y  
universal  
Ref. 22870



Ankelarmbandsjigggar  
Ref. 51729



Jigg för ring med stor  
sten  
Ref. 30050



Jigg för vigselringar  
Ref. 12500



čelisti na náramky  
Ref. 77961



čelisti na náramky a přívěšky  
Ref. 77320



## För presenter och bordsservis



Glasögonbågejiggar  
justerbar bredd  
Ref. 20190

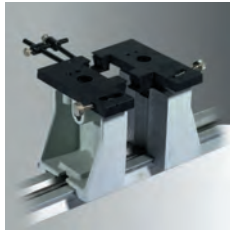

Matbestickjiggar med  
justerbara stoppar  
Ref. 20129

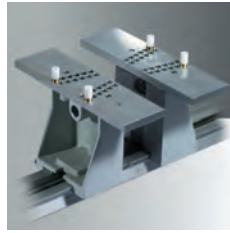

Matbestickjiggar med  
flyttbara sprintar  
Ref. 22370



Celeronmärkes-jiggar  
103 x 36 mm (4" x 1.4")  
Ref. 20128

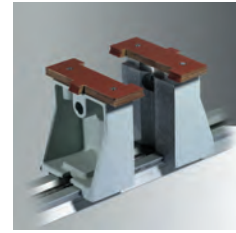

Penn- och rörobjectjiggar  
Ref. 10169

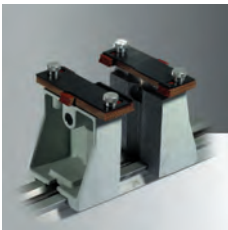

Pennklämma-jiggar  
Ref. 20842



Multigrip-jiggar med  
skjutsprintar- och  
stoppar  
Ref. 20196

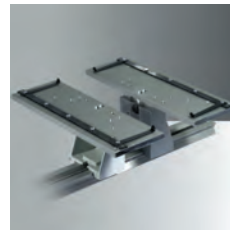

Jiggar för stor skiva/  
serveringsbricka  
Ref. 20192



Mobiltelefon-jiggar  
Ref. 49510

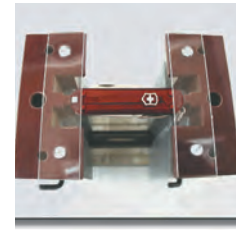

Schweizerkniv-jiggar  
Ref. 28067

## Specifika applikationer



Kretskort-jiggar med  
styrstift  
Ref. 16638



Obearbetade celeron-  
jiggar  
152 x 38 mm (6" x 1.5")  
Ref. 10179



Begravningsplatt-jiggar  
för M20  
164 x 50 mm (6.5" x 2")  
Ref. 47697

Djuppipar är mycket viktiga för att säkerställa perfekt och jämnt gravdyr djup. Gravograph tillhandahåller ett brett utbud av pipar.

## Djuppipar



Stålpip  
Ø 0.7 mm (.03")  
Ref. 20130



Stålpip  
Ø 1.5 mm (.06")  
Ref. 20131



Stålpip  
Ø 2.4 mm (.09")  
Ref. 21755



Stålpip  
Ø 2.5 mm (.1")  
Ref. 20132



Teflonpip  
Ø 3 mm (.12")  
Ref. 20133



Stålpip  
Ø 4.6 mm (.18")  
Ref. 21086



Stålpip  
Ø 16 mm (.63")  
Ref. 20960

## Vacuumpipar



Ø 1.5 mm (.06")  
Ref. 21674



Ø 3.3 mm (.13")  
Ref. 21672



Ø 8 mm (.3")  
Ref. 21673

## Vridbara vacuumpipar



Vridbar stålpip  
Ø 2.5 mm (.1")  
Ref. 22464



Vridbar pip i teflon  
Ø 3.5 mm (.14")  
Ref. 22481



Vridbar stålpip  
Ø 5 mm (.2")  
Ref. 13058

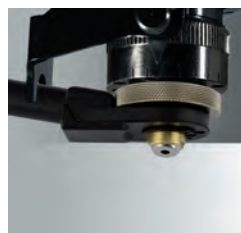

Vridbar vacuumpip för  
dragdomsspindel  
Ø 2.5 mm (.1")  
Ref. 64189

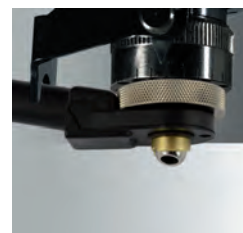

Vridbar vacuumpip för  
dragdomsspindel  
Ø 5 mm (.2")  
Ref. 64188

Långa vacuumpipar i teflon

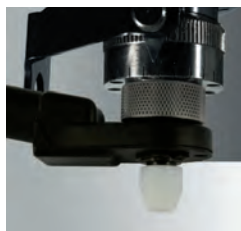

Ø 2.5 mm (.1")  
Längd 12 mm (.48")  
Ref. 28061



Ø 2.5 mm (.1")  
Längd 22 mm (.87")  
Ref. 28062



Ø 2.5 mm (.1")  
Längd 27 mm (1.06")  
Ref. 28063

Närmare detaljer



Fast diamantpip  
Ref. 22884



Prismatisk vridbar pip  
Ref. 22885



Feather touch  
Ref. M20 : 78163  
Ref. M40 : 78164  
Ref. IS : 78165

**Stålpipar:**  
de mest använda piparna (beständiga och högpolerade för minimal repning av skivan).

**Teflonpipar:**  
för gravyr på lättrepade material såsom metall.

**Vridbara pipar:**  
för gravyr på böjda ytor (stål eller teflon).

**Prismatiska pipar:**  
för gravyr på smyckesföremål såsom ID-armband eller ankelarmband.

**Vacuumpipar:**  
samma som stålpip, kan anslutas till en spånextraherare.

**Diamantpipar:**  
ger bättre styvhet och exakthet än en icke roterande diamantskärare-används i huvudsak för fotogravyr och smycken.

**Feather touch :**  
Denna specifika skärknapp ersätter standard cutter-knappen. Feather touch är utrustad med en fjäder, vilket möjliggör ett homogent resultat och en objektyta som följer under diamantformig gravering. Fjäderkontakt gör det möjligt att minska gravyrtrycket för ett fjädert gravningsresultat.

Spindlar



Hög hastighet spindel  
150W



Hög hastighet spindel  
750W



Hög hastighet spindel  
1000W

	150W	750W	1000W
IS400	Option	N/A	N/A
IS 6-7-8000 IQ	Option	Option	Option
IS 6-7-8000 XP	Option	Option	Option
IS 6-7-8000 XP MILLING	N/A	N/A	Standard
Max rotationshastighet	60k rpm	24k rpm	60k rpm
Kompatibla	Reglerande näsa	Högt vridmoment	Pneumatisk klämma

## Flisuppsamlare



## Kompakt flisuppsamlare

Ett nödvändigt tillbehör som håller maskinen ren och gör det lättare att gravera. Hjälper till att hålla arbetsplatsen ren och snygg.

	Kompakt spånuppsamlare	IS styr flisuppsamlare
Storlek - LxWxH (mm)	155 x 100 x 180 (6" x 4" x 7")	290 x 290 x 540 (11.4" x 11.4" x 21")
Vikt (kg)	1.3	23
Maximalt luftflöde (m <sup>3</sup> /h)	20	25
Max. statiskt tryck (kPa)	2.2	7.3
Kompatibel med	M20 - M40 - IS200	100 Series - 1000-Serier



## IS styr flisuppsamlare

## Fasetteringsmaskiner



Fasetterade (eller "rundade") kanter får plattor och märken att se mycket snyggare ut och ger den sista finish som kunder efterfrågar.

## VA2

Endast en fasettvinkel (45°), men kan klara material upp till 6mm (.236") tjock + med integrerad spånextraherare.

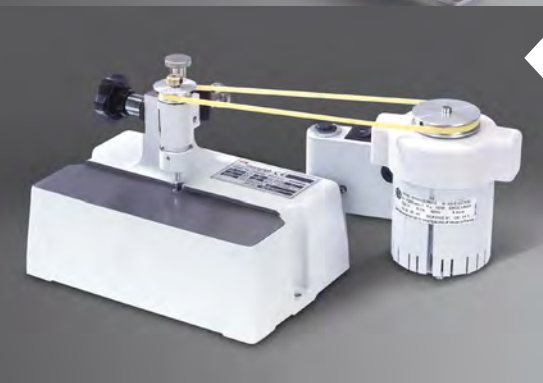

## B4

Den mest grundläggande versionen av de tre maskinerna, kan fasettera upp till 1,6 mm (1/16") tjockt material vid antingen 45° eller 90°. Ingen spånextraherare. Storlek: 310 x 160 x 120 mm (12.2" x 6.3" x 4.7").

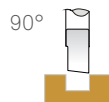
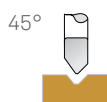

Se sid.81.

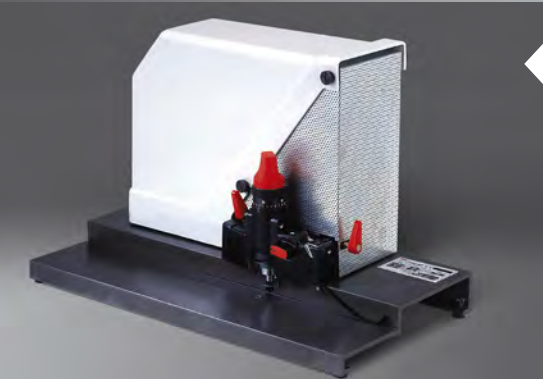

## B6

Upp till 3,2 mm (1/8") materialtjocklek, integrerad spånextraherare, 45° och 90° vinklar, justerbar i djup och höjd och levereras med en uppsättning tillbehör för skärning av rundade hörn. Den professionella gravörens val.

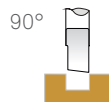
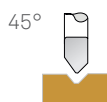

Se sid. 85.



## Sågar

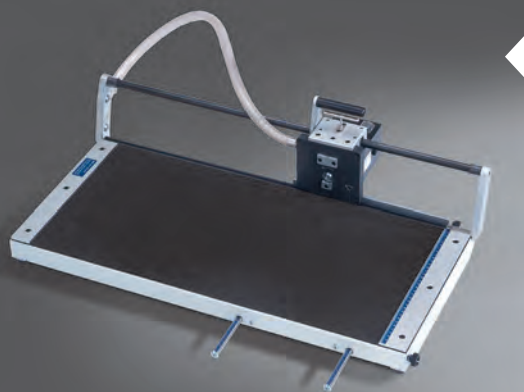

VA10 / VA11

Olika versioner av säkerhetsågar är tillgängliga i huvudsak beroende på materialstorlek och tjocklek som kunder vill skära. Dessa sågar kan skära de flesta material (dvs. plast, akryl, mässing, aluminium, mm).

		VA10	VA11	VA21/15
Storlek - LxWxH (mm)		830 x 550 x 250 (33" x 22" x 10")	910 x 550 x 250 (36" x 22" x 10")	1280 x 551 x 250 (51" x 22" x 10")
Maximal skärlängd (mm)		620 (24")	665 (26")	1030 (40")
Maximal materialtjocklek (mm)	Plast	6.3 (.248")	7 (.276")	7 (.276")
	Gravoxal™ / Gravobrass™	4 (1/6")	5 (.20")	4 (.20")
	Gravostat™	6.3 (.248")	7 (.276")	7 (.276")
	Aluminiumprofiler	-	15 (.59")	15 (.59")
Vacuumenträherare		Ja	Ja	Ja



VA21/15

## Skärmaskiner



Medan sågar kan skära praktiskt taget alla material, är skärmaskiner begränsade till vissa typer av tunn plast och mycket tunn metall. Fördelarna med att använda skärmaskin ligger i skärprecision och kvalitet, drifhastighet och möjlighet att skära mycket små stycken. CSP och CSM är samma skärmaskin monterad med antingen ett blad för plast (CSP) eller metall (CSM).

		CSP	CSM	CSC
Storlek - LxWxH (mm)		530 x 380 x 240 (21" x 15" x 9.5")	530 x 380 x 240 (21" x 15" x 9.5")	240 x 150 x 120 (9.5" x 6" x 4.5")
Maximal skärlängd (mm)		320 (12.6")	320 (12.6")	n/a
Maximal materialtjocklek (mm)	Plast	2.4 (3/32")	n/a	3 (1/8")
	Metall	n/a	1 (.040")	0.8 (1/32")



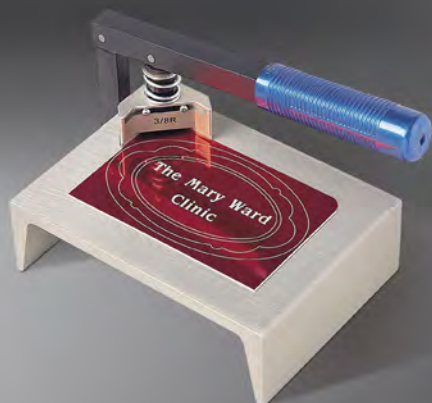
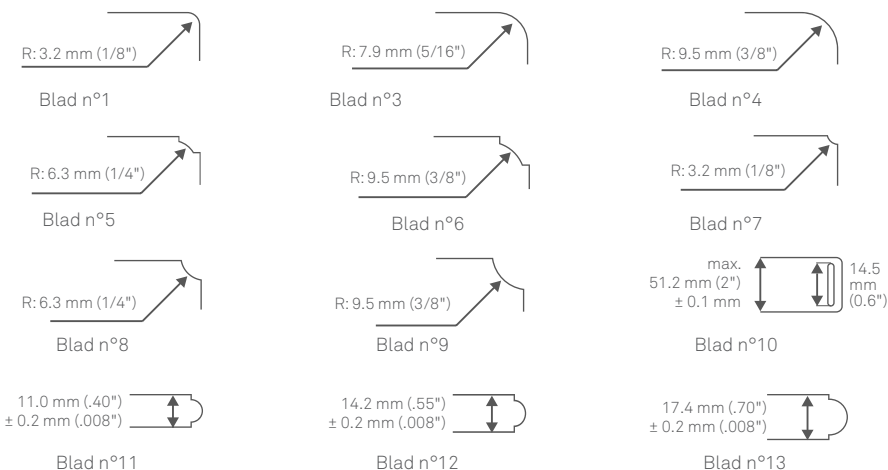



CSC-maskinen är en skärmaskin som särskilt skär hörn, och som kan skära många olika hörn.



# Koldioxidlaserparametrar för: LS100, LS100Ex (40 W)



Detta dokument tillhandahåller en bas av gravyrparametrar som ska användas på material som graveras med laser med Gravograph. De är vägledande värden som kan ändras, efter rekommendation av professionella gravörer och har testats och verifierats för LS100Ex & LS100 40W.







Plast Laser	 %	 %						Dpi	Tjocklek	Kommentarer
	Effekt	Hastighet	Stickor	Fokus	Omfokus	Luft	Typ			
Gravoply™ Laser	10%	100%	1	-	Före	nej	Vektor	500	-	
	40%	100%	1	-	Före	nej	Raster	500	-	
	80%	30%	1	-	Före	ja	Skärning	500	0.8mm (.030")	
	100%	28%	1	-	Före	ja	Skärning	500	1.3mm (.050")	
Gravoply™ Ultra	10%	100%	1	-	Före	nej	Vektor	500	-	
	40%	100%	1	-	Före	nej	Raster	500	-	
	70%	40%	1	-	Före	ja	Skärning	500	0.5mm (.020")	
	100%	25%	1	-	Före	ja	Skärning	500	1.6mm (1/16")	
	100%	10%	1	-	Före	ja	Skärning	500	2.4mm (3/32")	
Gravoply™ 2	10%	100%	1	-	Före	nej	Vektor	500	-	
	50%	100%	1	-	Före	nej	Raster	500	-	
Gravoglas™ 1	80%	40%	1	-	Före	nej	Vektor	500	-	Gravyr på underliggande yta
	80%	40%	1	3.0mm (1/8")	Före	nej	Raster	500	-	Gravyr på underliggande yta
	100%	18%	1	-	Före	ja	Skärning	500	1.5mm (1/16")	Behåll plastfilmen på
	100%	10%	1	-	Före	ja	Skärning	500	3.0mm (1/8")	Behåll plastfilmen på
	100%	5%	1	-	Före	ja	Skärning	500	5.0mm (.20")	Behåll plastfilmen på
Acrylic	30%	100%	1	-	Före	nej	Vektor	500	-	
	60%	100%	1	-	Före	nej	Raster	500	-	
	100%	8%	1	-	Före	ja	Skärning	500	3.0mm (1/8")	
	100%	5%	1	-	Före	ja	Skärning	500	5.0mm (.20")	
	100%	1%	1	-	Före	ja	Skärning	500	10mm (.40")	
Gravotac™ Exterior	50%	20%	1	-	Före	ja	Skärning	500	0.8mm (.030")	
	100%	25%	1	-	Före	ja	Skärning	500	1.6mm (1/16")	
Flexilase™	10%	100%	1	-	Före	nej	Vektor	500	-	
	30%	100%	1	-	Före	nej	Raster	500	-	Gravogrip rekommenderas
	100%	5%	1	-	Före	ja	Skärning	500	0.25mm (.01")	
Stickalase™	10%	100%	1	-	Före	nej	Vektor	500	-	
	40%	100%	1	-	Före	nej	Raster	500	-	Gravogrip rekommenderas
	20%	30%	1	-	Före	ja	Skärning	500	0.09mm (.004")	
Gravostrat™	50%	60%	1	-	Före	nej	Vektor	500	-	
	100%	60%	1	-	Före	nej	Raster	500	-	
Rubbalase™	100%	20%	1	-1.5mm	Före	nej	Vektor	500	-	
	100%	20%	1	-1.5mm	Före	ja	Raster	500	-	
	100%	5%	1	-	Före	ja	Skärning	500	2.2mm (.087")	

Syftet med detta dokument är att hjälpa alla gravörer att få en idé om hur man graverar på material som behandlas med laser med Gravograph.

Parametrarna är ordnade efter produktsortiment. Alla material kan ha upp till 3 olika typer av gravyrprocesser:

- Vektor, för lättviktig linjär spårning
- Raster, för tung märkning
- Skärning

Vissa material kan inte graveras med en viss typ av gravyrprocess: om den specifika typen inte är i materialets rutnät, är det mycket sannolikt att vi inte rekommenderar denna gravyrmetod på det materialet.

Metall Laser	 %	 %						Dpi	Tjocklek	Kommentarer
	Effekt	Hastighet	Stickor	Fokus	Omfokus	Luft	Typ			
Gravolase™ Metallics	10%	100%	1	-	Före	nej	Vektor	500	-	
	40%	100%	1	-	Före	nej	Raster	500	-	
	70%	40%	1	-	Före	ja	Skärning	500	0.5mm (.020")	
	100%	25%	1	-	Före	ja	Skärning	500	1.6mm (1/16")	
Metallex™	10%	100%	1	-	Före	nej	Vektor	500	-	
	40%	100%	1	-	Före	nej	Raster	500	-	Alla Metallex™-materialytor
Gravoxal™	30%	100%	1	-	Före	nej	Vektor	500	-	Alla Gravoxal™-materialytor
	50%	100%	1	-	Före	nej	Raster	500	-	Alla Gravoxal™-materialytor
AlumaMark®	30%	50%	1	-	Före	nej	Vektor	500	-	
	30%	80%	1	-	Före	nej	Raster	500	-	
DuraBlack®	20%	80%	1	-	Före	nej	Raster	500	-	

#### TEKNISKA RÅD

**Svävande skärbord med sprintar**-när ett svävande skärbord används, placera en aluminiumskiva under remsorna för att förhindra laserreflektion för att i sin tur förhindra gravyr under materialet.

**Gravogrip™ Raster**-använd Gravogrip™ när ni graverar på tunna material eftersom de kan ha ojämna ytor.

Raster-undvik att använda för mycket kraft när du graverar för att undvika skada på Gravogrip™-skivan.

**Obs:** I händelse av ett oväntat beteende under gravyrprocessen, läs maskinens användarmanual och läs avsnittet felsökning.





# ENGRAVING IS EVERYWHERE

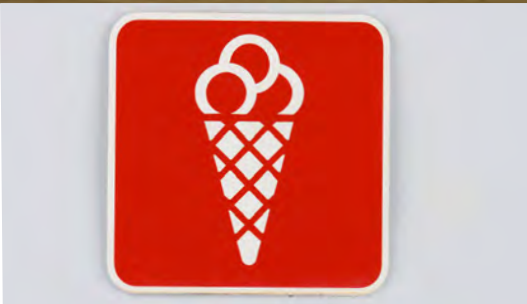

# Global räckvidd

Gravograph är en global ledare i industrin för gravyr och permanent märkning och har många dotterbolag och distributörer/ agenter runt om i världen. Gravograph erbjuder en komplett och världsomspännande gravyrlösning till sina kunder och överträffad kundservice och support.



● Utvecklings-, produktions- och distributionsplattformar

● Distributions- och servicecentra

Algeria  
Argentina  
Australia  
Austria  
Benelux  
Bolivia  
Brazil  
Bulgaria  
Canada  
Chile  
China  
Colombia  
Croatia  
Czech Republic

Denmark  
Ecuador  
Egypt  
Finland  
France  
Germany  
Greece  
Hungary  
India  
Indonesia  
Ireland  
Israel  
Italy  
Japan

Korea  
Luxembourg  
Malaysia  
Mexico  
Norway  
Peru  
Philippines  
Poland  
Portugal  
Qatar  
Romania  
Russia  
Saudi Arabia  
Serbia

Singapore  
Slovenia  
South Africa  
Spain  
Sweden  
Switzerland  
Thailand  
Turkey  
Ukraine  
United Arab Emirates  
United Kingdom  
U.S.A  
Venezuela  
Vietnam





## Gravotech Nordrad AB

Vretensborgsvägen, 28

SE-12630 HÄGERSTEN

Tel. : +46 8 658 15 60

Fax : +46 8 658 15 64

E-mail: [info@gravotech.se](mailto:info@gravotech.se)



CATMAT-GV\_SW\_V4-0\_08/18 - Gravotech Marking SAS reserves all rights on improvement and modification of its products. This document is not contractual. AlumaMark® och DuraBlack® är varumärken som tillhör Horizons Inc. Thermark® och Cermark® är varumärken som tillhör Ferro Corporation. Tarfil™ och Polycoupe™ är varumärken som tillhör Fuchs Lubrifiant France. Vectolub™ är ett registrerat varumärke som tillhör SKF Lubrication Systems France. Surfex® är ett registrerat varumärke som tillhör Medachieve of Delaware Inc. QR Code® är ett registrerat varumärke som tillhör Denso Wave Incorporated Corporation. Windows® och Excel® är varumärken som tillhör Microsoft Corporation. Övriga varumärken är varumärken som används, är föremål för en ansökan eller har registrerats av Gravotech Marking SAS eller ett av Gravotech-gruppens bolag.

©Gravotech Marking - 466 rue des Mercières - Z.I. Périca - 69140 Rillieux-la-Pape - France  
Société par Actions Simplifiée with a share capital of 8 437 520 € - SIREN: 334 818 515 RCS Lyon

  
**GRAVOGRAPH**

